

# Combi NFE2 320

Instruction Manual

Notice d'Utilisation

Manual de instrucciones

Manuale di istruzioni

Bedienungsanleitung

Manual de Instruções

Οδηγίες χρήστη



**teka**

Mans.io



### **WARNING!**

In order to ensure a normal operation of your refrigerating appliance, which uses a completely environmentally friendly refrigerant the R600a (flammable only under certain conditions) you must observe the following rules:

- Do not hinder the free circulation of the air around the appliance.
- Do not use mechanical devices in order to accelerate the defrosting, others than the ones recommended by the manufacturer.
- Do not destroy the refrigerating circuit.
- Do not use electric appliances inside the food keeping compartment, other than those that might have been recommended by the manufacturer.

### **ATTENTION!**

Pour assurer un fonctionnement normal de votre appareil qui utilise un agent frigorigère complètement écologique, R600a (inflammable seulement dans certaines conditions) vous devez respecter les règles suivantes:

- N'empêchez pas la libre circulation de l'air autour de l'appareil.
- N'utilisez pas des dispositifs mécaniques pour accélérer le dégivrage, autres que ceux recommandés par le fabricant.
- Ne détruisez pas le circuit frigorigère.
- N'utilisez pas des appareils électriques à l'intérieur du compartiment pour conserver les denrées, apart celles qui sont éventuellement recommandés par le fabricant.

### **ADVERTENCIA**

Con el fin de garantizar un funcionamiento normal de su frigorífico, que utiliza un refrigerante totalmente respetuoso con el medio ambiente, el R600a (inflamable sólo en ciertas condiciones), se deben observar las pautas siguientes:

- No impedir la libre circulación del aire alrededor del electrodoméstico.
- Para acelerar el deshielo no se deben utilizar dispositivos mecánicos que no sean aquellos recomendados por el fabricante.
- No destruir el circuito de refrigeración.
- No utilizar aparatos eléctricos dentro del compartimento de almacenamiento de alimentos que no sean los que pudiera haber recomendado el fabricante.

### **ATTENZIONE!**

Per garantire un normale funzionamento del frigorifero, che utilizza un refrigerante completamente rispettoso dell'ambiente R600a (infiammabile solo in particolari condizioni) è necessario osservare le seguenti istruzioni:

- Non ostacolate la circolazione dell'aria attorno al frigorifero.
- Non utilizzate attrezzi meccanici per accelerare il processo di sbrinatorio che non siano quelli raccomandati dal costruttore.
- Non danneggiate il circuito refrigerante.
- Non utilizzate apparecchi elettrici all'interno dello scomparto di conservazione dei cibi diversi da quelli raccomandati dal costruttore.

### **WARNING!**

Damit Ihr Kühlgerät, das ein vollständig umweltverträgliches Kühlmittel (R600a, nur unter bestimmten Bedingungen entflammbar) nutzt, richtig arbeiten kann, müssen Sie die folgenden Regeln beachten:

- Sorgen Sie für freie Luftzirkulation um das Gerät herum.
- Verwenden Sie keinerlei mechanischen Geräte zum Beschleunigen des Abtauvorgangs. Ausgenommen davon sind Geräte, die vom Hersteller empfohlen werden.
- Beschädigen Sie nicht den Kühlkreislauf.
- Setzen Sie keinerlei Elektrogeräte im Inneren des Kühlgerätes ein. Ausgenommen davon sind Geräte, die vom Hersteller empfohlen werden.

### **AVISO!**

Afim de assegurar um funcionamento normal do seu aparelho de refrigeração que utiliza um refrigerador, o R600a, completamente amigo do ambiente (inflamável apenas sob certas condições), deve observar as seguintes normas:

- Não obstrua a livre circulação do ar ao redor do aparelho.
- Não utilize dispositivos mecânicos que não os recomendados pelo fabricante para acelerar o descongelamento.
- Não destrua o circuito de refrigeração.
- Não utilize aparelhos elétricos que não aqueles que devem ter sido recomendados pelo fabricante dentro do compartimento para guardar comida.

### **ΠΡΟΕΙΔΟΠΟΙΗΣΗ!**

Για να εξασφαλίσετε κανονική λειτουργία της ψυκτικής σας συσκευής, η οποία χρησιμοποιεί ένα πλήρως φιλικό προς το περιβάλλον ψυκτικό μέσο, το R600a (εύφλεκτο μόνο υπό ορισμένες συνθήκες), πρέπει να τηρείτε τους ακόλουθους κανόνες:

- Μην εμποδίζετε την ελεύθερη κυκλοφορία του αέρα γύρω από τη συσκευή.
- Μη χρησιμοποιείτε μηχανικές διατάξεις για να επιταχύνετε την απόψυξη, εκτός από τα μέσα που συνιστά ο κατασκευαστής.
- Μην προκαλέσετε ζημιά στο ψυκτικό κύκλωμα.
- Μη χρησιμοποιείτε ηλεκτρικές συσκευές μέσα στο χώρο φύλαξης φαγητού, εκτός από αυτές που ενδεχομένως έχει συστήσει ο κατασκευαστής.

**This appliance is not intended for use by person with reduced physical, sensory or mental capabilities or lack of experience and knowledge unless they have been given supervision or instruction concerning use of the appliance by a person responsible for their safety.**

**Children should be supervised to ensure that they do not play with the appliance.**

**Cet appareil ne sera pas utilisé par des personnes ayant capacités physiques, sensorielles ou mentales réduites, ou sans expérience concernant l'utilisation de l'appareil, si une personne responsable de leur sécurité ne les a pas instruites pour ce but.**

**Les enfants doivent être surveillés pour avoir la certitude qu'ils ne jouent pas avec l'appareil.**

**Este aparato no ha sido diseñado para ser usado por personas con discapacidades físicas, sensoriales o mentales; tampoco para personas sin experiencia o conocimiento del aparato, a no ser que estén supervisadas o instruidas por alguien responsable de su seguridad.**

**Los niños deben de estar controlados para que no jueguen con el aparato.**

**Questo apparecchio elettrico non e' inteso per essere utilizzato da persona con handicap fisico, e/o mentale o con mancanza di esperienza e competenza anche se ad esse siano state date istruzioni concernenti l'uso da un supervisore o da persona con esperienza.**

**I bambini devono essere supervisionati da un adulto affinché non utilizzino l'apparecchio per il gioco.**

**Dieses Gerät ist nicht dafür bestimmt durch Personen (einschließlich Kinder) mit eingeschränkten physischen, sensorischen oder geistigen Fähigkeiten oder mangels Erfahrung und/oder mangels Wissen benutzt zu werden, es sei denn, sie werden durch eine für ihre Sicherheit zuständige Person beaufsichtigt oder erhalten von ihr Anweisungen, wie das Gerät zu benutzen ist.**

**Este aparelho não deve ser utilizado por pessoas com capacidades reduzidas quer a nível físico, psíquico ou mental ou com falta de experiência e conhecimento, excepto quando supervisionados ou se lhes foram dadas instruções relacionadas com a utilização do aparelho, por alguém responsável pela sua segurança.**

**As crianças devem ser supervisionadas para se assegurar que não brincam com o aparelho.**

**Η συσκευή δεν προορίζεται για χρήση από άτομα με μειωμένες σωματικές και διανοητικές ικανότητες ή έλλειψη εμπειρίας και γνώσης εκτός αν βρίσκονται υπό την παρακολούθηση ατόμου που είναι υπεύθυνο για την ασφάλεια τους.**

**Τα παιδιά πρέπει να επιτηρούνται για να επιβεβαιωθείτε ότι δεν παίζουν με την συσκευή.**

**en-Index****1-13**

Safety comes first ! /1  
 Transport instructions /2  
 Disposal /2  
 Device Setup /2  
 Electrical connections /2  
 Get to know your device /3  
 Prior to startup /3  
 Setting the operating temperature /3  
 Cooling /5  
 Freezing /6  
 Defrosting of the device /6  
 Replacing the interior light bulb /7  
 Cleaning and care /7  
 Practical tips and notes /8  
 Examples of use /9  
 Placing the food /9  
 Setting recommendation /9  
 Normal operating noises /10  
 Practical advice concerning the reduction of the electricity consumption /10  
 What, if.... /11  
 Reversing the doors /12  
 Meaning of energy fiche /13

**fr-Index****14-26**

La sécurité d'abord ! /14  
 Instructions de transport /15  
 Mise au rebut /15  
 Installation de l'appareil /15  
 Branchements électriques /15  
 Apprendre à connaître votre appareil /16  
 Avant la mise en service /16  
 Réglage de la température de fonctionnement /16  
 Réfrigération /18  
 Congélation /19  
 Dégivrage de l'appareil /19  
 Remplacer l'ampoule intérieure /20  
 Nettoyage et entretien /20  
 Conseils pratiques et remarques /21  
 Exemples d'utilisation /22  
 Disposition des denrées /22  
 Réglage recommandé /22  
 Bruits normaux de fonctionnement /23  
 Conseil pratique concernant la réduction de la consommation électrique /23  
 Et si ... /24  
 Réversibilité des portes /25  
 Signification de la fiche énergétique /26

**es-Índice****27-39**

La seguridad es lo primero /27  
 Instrucciones de transporte /28  
 Eliminación /28  
 Instalación del electrodoméstico /28  
 Conexiones eléctricas /28  
 Detalles del electrodoméstico /29  
 Antes de empezar /29  
 Ajuste de la temperatura de funcionamiento /29  
 Refrigeración /31  
 Congelación /32  
 Deshielo del aparato /32  
 Sustitución de la bombilla interior /33  
 Conservación y limpieza /33  
 Notas y consejos útiles /34  
 Ejemplos de utilización /35  
 Colocación de los alimentos /35  
 Ajustes recomendados /35  
 Ruidos normales de funcionamiento /36  
 Consejos prácticos para la reducción del consumo de electricidad /36  
 Resolución de problemas /37  
 Inversión de las puertas /38  
 Significado de la ficha de energía /39

**it-Indice****40-52**

Innanzitutto la sicurezza! /40  
 Istruzioni per il trasporto /41  
 Smaltimento /41  
 Impostazione dell'elettrodomestico /41  
 Collegamenti elettrici /41  
 Conoscere l'elettrodomestico /42  
 Prima dell'avvio /42  
 Impostazione della temperatura di funzionamento /42  
 Raffreddamento /44  
 Congelamento /45  
 Sbrinamento dell'elettrodomestico /45  
 Sostituzione della lampadina interna /46  
 Pulizia e manutenzione /46  
 Suggerimenti pratici e note /47  
 Esempi di utilizzo /48  
 Posizionamento alimenti /48  
 Consigli per l'installazione /48  
 Rumori normali durante il funzionamento /49  
 Consigli pratici sulla riduzione del consumo energetico /49  
 Cosa fare, se... /50  
 Inversione degli sportelli /51  
 Significato della scheda sull'energia /52

**de-Inhalt****53-65**

Wichtige Hinweise zu Ihrer Sicherheit! /53  
 Transporthinweise /54  
 Entsorgung /54  
 Geräteinstallation/Aufstellung /54  
 Elektrischer Anschluss /54  
 Lernen Sie Ihr neues Gerät kennen /55  
 Vor der ersten Inbetriebnahme /55  
 Einstellen der Betriebstemperatur /55  
 Kühlen /57  
 Gefrieren /58  
 Abtauen des Gerätes /58  
 Austausch der Innenbeleuchtungsglühbirne /59  
 Reinigung und Pflege /59  
 Praktische Tipps und Hinweise /60  
 Anwendungsbeispiele /61  
 Lebensmittel platzieren /61  
 Einstellungsempfehlungen /61  
 Normale Betriebsgeräusche /62  
 Praktische Tipps zum Energiesparen /62  
 Was mache ich, wenn... /63  
 Türanschlag umkehren /64  
 Bedeutung der Energieeffizienzinformation /65

**pt-Índice****66-78**

A segurança está sempre em primeiro lugar! /66  
 Instruções de transporte /67  
 Eliminação /67  
 Configuração do dispositivo /67  
 Ligações eléctricas /67  
 Detalhes do equipamento /68  
 Antes de colocar em funcionamento /68  
 Ajustar a temperatura de funcionamento /68  
 Arrefecimento /70  
 Congelar /71  
 Descongelação do equipamento /71  
 Substituição da lâmpada interior /72  
 Limpeza e cuidados /72  
 Notas e dicas práticas /73  
 Exemplos de utilização /74  
 Colocação dos alimentos /74  
 Recomendação de definição /74  
 Ruídos normais de funcionamento /75  
 Conselho prático sobre a redução do consumo de energia /75  
 O que fazer se /76  
 Inverter as portas /77  
 Significado da ficha de energia /78

**el- Περιεχόμενα****79-91**

Η ασφάλεια προηγείται! /79  
 Οδηγίες για τη μεταφορά /80  
 Απόρριψη αποβλήτων /80  
 Αρχική ρύθμιση της συσκευής /80  
 Ηλεκτρικές συνδέσεις /80  
 Γνωρίστε τη συσκευή σας /81  
 Πριν την έναρξη λειτουργίας /81  
 Ρύθμιση της θερμοκρασίας λειτουργίας Ψύξη /81  
 Ψύξη /83  
 Κατάψυξη /84  
 Απόψυξη της συσκευής /84  
 Αντικατάσταση της εσωτερικής λάμπας /85  
 Καθαρισμός και φροντίδα /85  
 Πρακτικές συμβουλές και παρατηρήσεις /86  
 Παραδείγματα χρήσης /87  
 Τοποθέτηση των τροφίμων /87  
 Συνιστώμενη ρύθμιση /87  
 Κανονικοί θόρυβοι λειτουργίας /88  
 Πρακτικές συμβουλές για τη μείωση της κατανάλωσης ηλεκτρικού ρεύματος /88  
 Τι να κάνω, αν.... /89  
 Αντιστροφή της φοράς ανοίγματος των πορτών /90  
 Έννοια του δελτίου ενέργειας /91

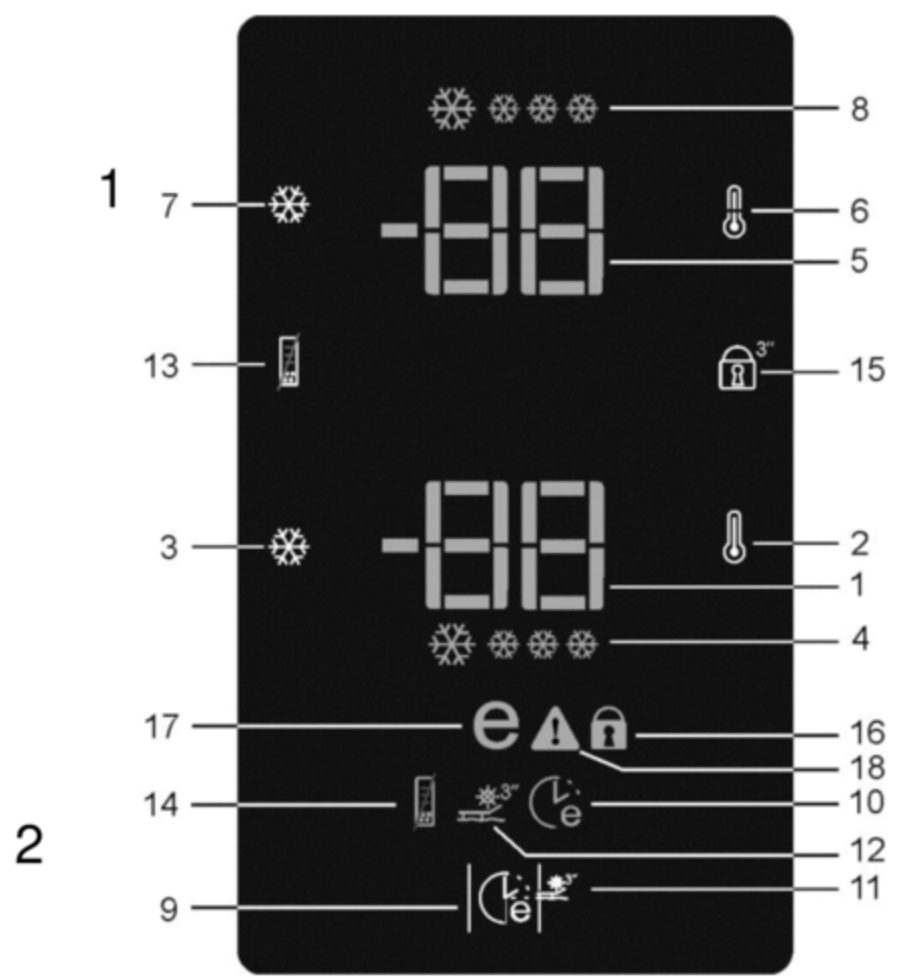
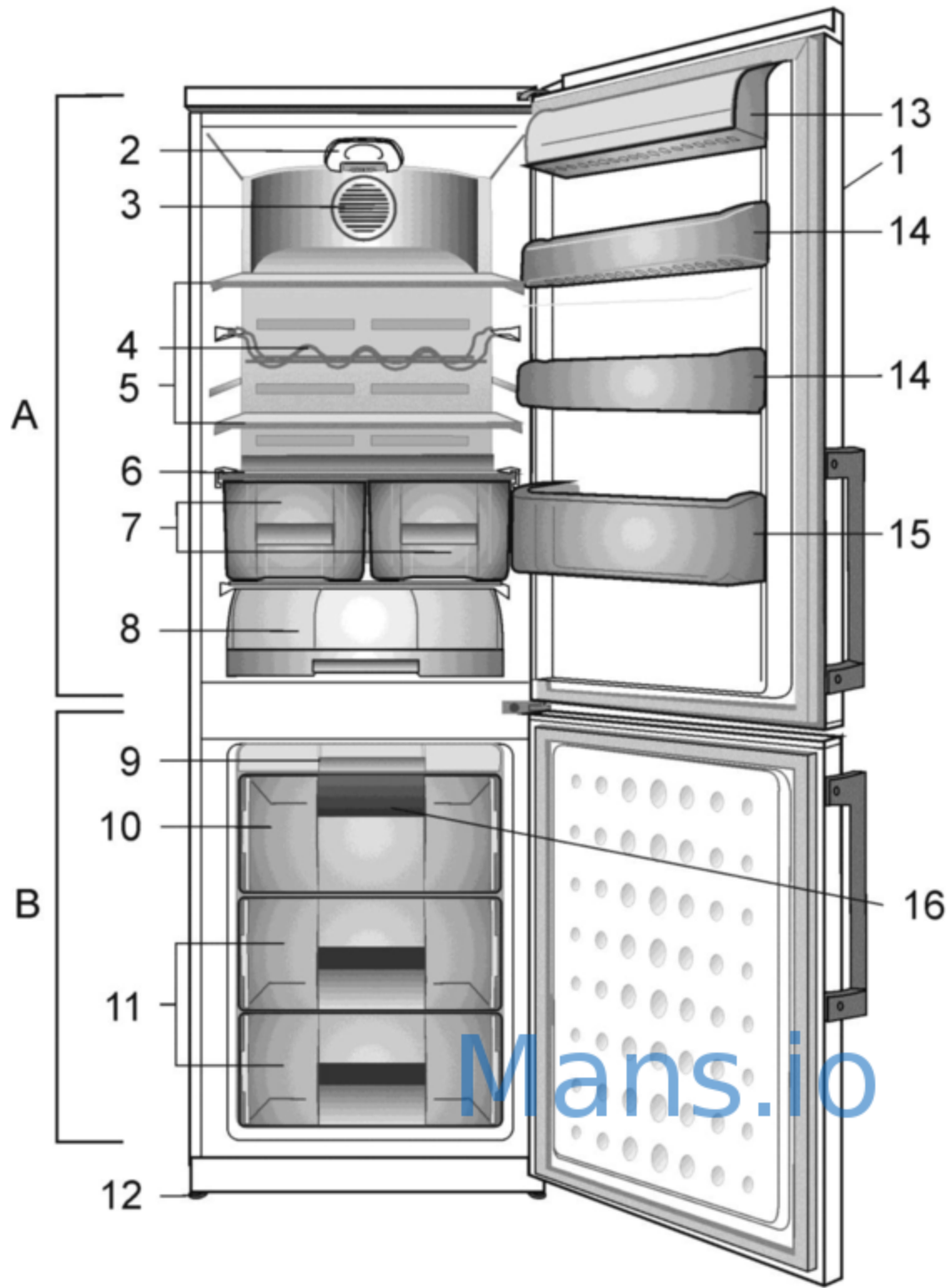

Mans.io

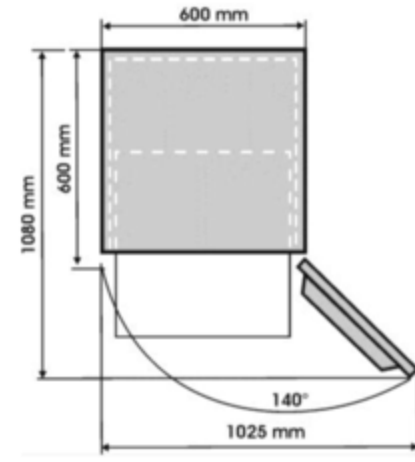
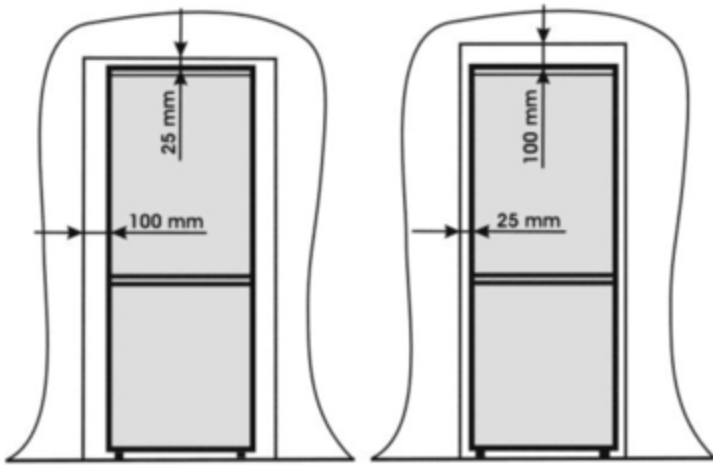

3

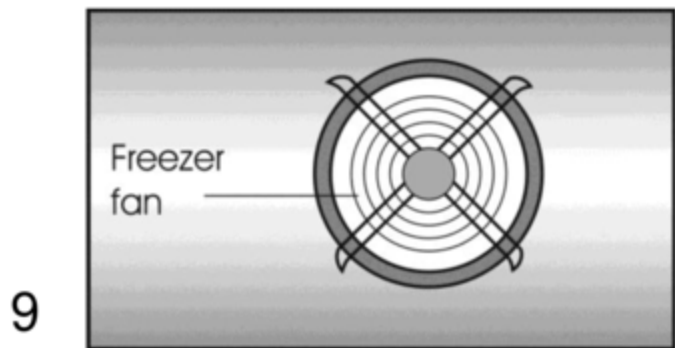
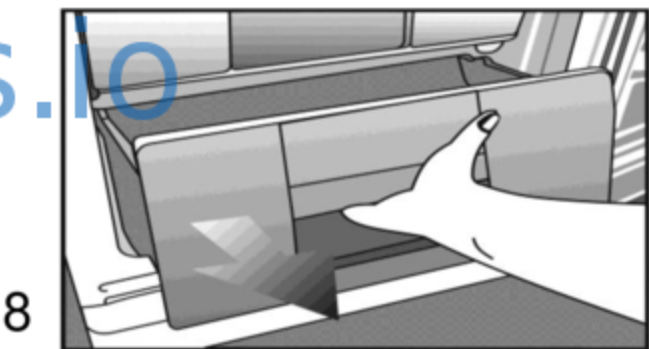
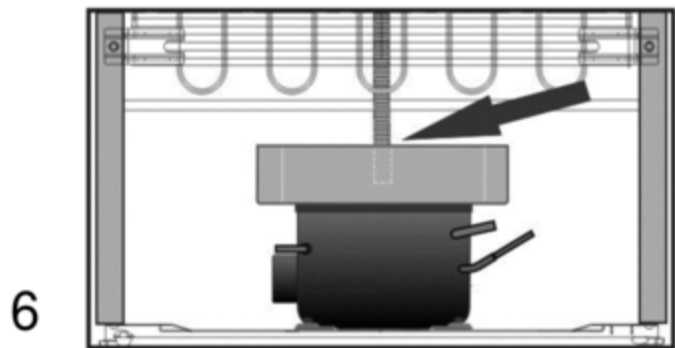
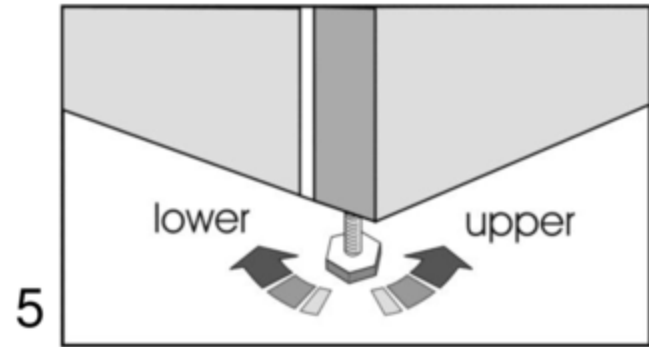
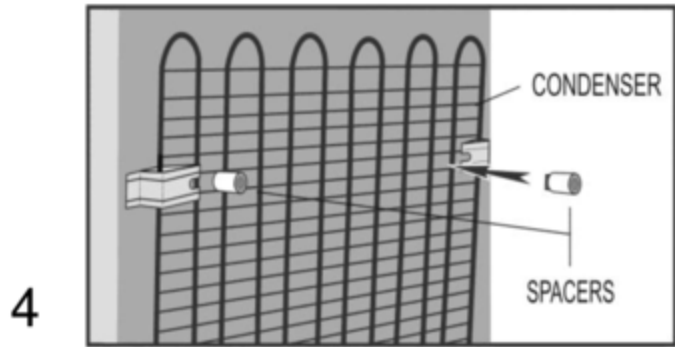

11

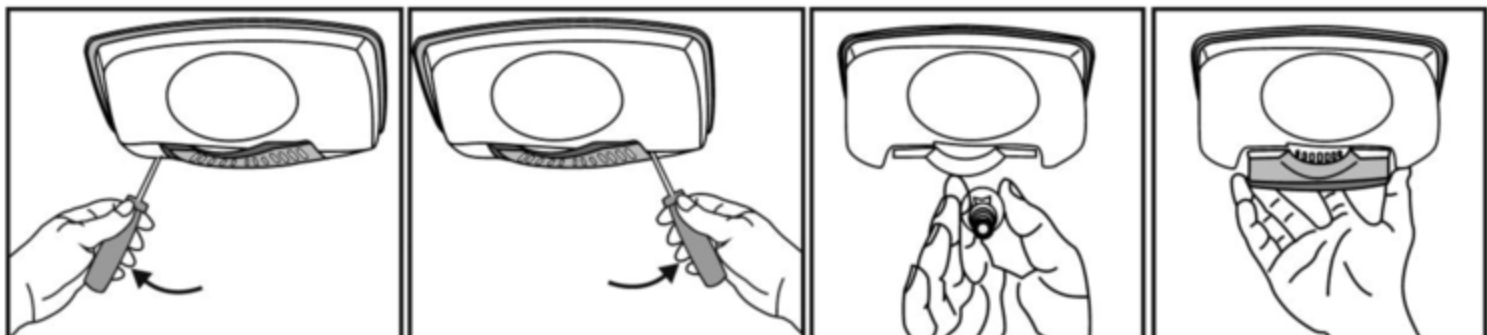

Congratulations on your choice of our product which will certainly provide you with many years of good service.

### ***Safety comes first!***

Please read the operating manual carefully. It contains important information on how to use your device. If instructions are not adhered to, you may lose your right to service at no charge during the warranty period. Please keep this manual in a safe place and pass it on to later users if applicable.

- Do not connect your appliance to the power supply until all packing and transit protectors have been removed.
- Leave to stand upright for at least 12 hours before switching on to allow the system to settle if transported horizontally.
- This appliance must only be used for its intended purpose, i.e. the storing and freezing of edible foodstuff.
- We do not recommend use of this appliance in an unheated, cold room e.g. garage, conservatory, annex, shed, outdoors, etc. See 'Location'.
- On delivery, check to make sure that the product is not damaged and that all the parts and accessories are in perfect condition.
- Do not operate a damaged appliance; if in doubt, check with your dealer.
- Do not allow children to play with the appliance.
- Do not sit or stand on or let the children sit or stand on the appliance or on the pull-out parts.
- Do not hang on the appliance door.
- Your device contains no fluoridated coolants (CFC/HFC), but contains the coolant isobutane (R600a), a natural gas which is highly compatible with the environment. (R600a) is easily flammable. Therefore, be sure that the cooling circuit is not damaged either during transport or during operations.

In the event of damage;

- Avoid any open flame, sources of sparks and flammable substances.
- Immediately air the room in which the appliance is located.
- In case the coolant spraying out contacts your eyes it may cause eye injuries.
- The space in the room where the appliance is installed must not be smaller than 10 cubic metres.
- Do not dispose of the appliance in a fire. Your appliance contains non CFC substances in the insulation which are flammable.
- Please contact the local authority in your region for information on disposal methods and facilities available.

 **Warning** - Keep ventilation openings on the appliance enclosure or in the built-in structure, clear of obstruction.

 **Warning** - Do not use mechanical devices or other means to accelerate the defrosting process, other than those recommended by the manufacturer.

 **Warning** - Do not damage the refrigerant circuit.

 **Warning** - Do not use electrical appliances inside the food storage compartments of the appliance, unless they are of the type recommended by the manufacturer.

- Avoid touching the metal condenser wiring on the backside of the appliance; there is risk of injury.
- In the event of a possible malfunction, disconnect the appliance from the power supply first.
- Prior to cleaning the device always unplug the power supply or shut off the fuse.  
Do not pull from the cable - pull from the plug.
- Repairs to the electrical equipment may only be made by qualified experts. If the supply cord is damaged, it must be replaced by the manufacturer, its service agent or similarly qualified persons in order to avoid a hazard.



### Transport instructions

The appliance should be transported only in upright position.  
 Before the performance of the working test in the shop, the packing of the appliance must be intact. After a transport in the horizontal position, the device may only be taken into operation 12 hours after being stood up vertically again.  
 The appliance must be protected against rain, moisture and other atmospheric influences.  
 The manufacturer assumes no liability if safety instructions are disregarded.

#### **Disposal**

Make the device unusable immediately.  
 Pull out the mains plug and cut the power cable.  
 Remove or destroy snap or latch locks before disposing of the device. In this manner you prevent children from locking themselves in and endangering their lives.

### Device setup

- Do not operate your appliance in a room where the temperature is likely to fall below 10°C at night and/or especially in winter. At lower temperatures the appliance may not operate, resulting in a reduction in the storage life of the food.
- The climate class rate of your appliance is given in Technical Features leaflet and written on the rating label inside the appliance. It specifies the appropriate operating ambient temperatures as explained below.

Climatic class	Ambient temperatures
SN.....	+10 °C to 32 °C
N .....	+16 °C to 32 °C
ST .....	+16 °C to 38 °C
T.....	+16 °C to 43 °C
SN-ST.....	+10 °C to 38 °C
SN-T .....	+10 °C to 43 °C

### Location

Only place the appliance, as shown in the illustration in dry rooms which can be aired.  
 Avoid direct sunlight or direct heat sources such as a stove or a heater.  
 If this cannot be avoided, the following minimum distances should be maintained:  
 Electric stoves: 3,00 cm  
 Heater: 3,00 cm  
 Cooling devices: 2,50 cm

- Ensure sufficient air circulation for your device.
- Make sure that sufficient room is provided around the appliance to ensure free air circulation **(Item 3)**.

Fit the two plastic wall spacers supplied with the appliance rotating 1/4 turn to the condenser at the back of the appliance **(Item 4)**.

- The appliance should be located on a smooth surface. The two front feet can be adjusted as required **(Item 5)**. To ensure that your appliance is standing upright adjust the two front feet by turning clockwise or counter-clockwise, until the product is in firm contact with the floor.

Correct adjustment of feet avoids excessive vibration and noise.

### Electrical connections

#### **Warning**

This appliance must be grounded.

- Check whether the power type and voltage in your region corresponds to the one stated on the rating label inside the appliance.
- The electrical safety of the appliance is only assured when the grounding system in the house is installed in accordance with regulations.
- When placing the appliance, do not let the power cable get stuck under it; otherwise the cable will be damaged.
- Ensure that the plug remains readily accessible. Do not use a multiple adapter bar or an extension cable.

## Get to know your device

### Warning

Below information about accessories are supplied just for reference. Below accessories may not be exactly same as the accessories of your appliance.

#### Item 1

- A) Fridge compartment
- B) Freezer compartment

1. Control panel
2. Interior light
3. Fresh Food fan
4. Wine rack
5. Adjustable Cabinet shelves
6. Crisper cover
7. Salad crispers
8. Fresh zone compartment
9. Ice tray support & ice tray
10. Compartment for quickly freezing
11. Compartments for frozen foods keeping
12. Adjustable front feet
13. Dairy Compartment
14. Shelf for jars
15. Shelf for bottles
16. Freezer fan

The fans has the purpose to provide the circulation of the air in compartment.

## Prior to startup

Before you begin operating your device, the following points should be re-checked for safety:

- Is the device standing properly on the floor?
- Is there sufficient space for good air circulation?
- Is the interior clean? (Also see the section "Cleaning and care")
- Now connect the appliance to the mains.

The compressor is turned on; the interior light comes on when the Fridge door is opened.

Do not place foodstuff into the refrigerator until the temperature has reached the desired level.

## Setting the operating temperature

Fresh Food and Freezer Compartment Temperature can be adjusted by the electronic display (**Item 2**)

### Control Panel

#### Control Functions

Considering Figure 2, the following functions are implemented on the appliance.

1. Freezer Compartment Temperature Indicator
2. Freezer Compartment Temperature Setting Function
3. Quick Freeze Function
4. Quick Freeze Indicator
5. Fridge Compartment Temperature Indicator
6. Fridge Compartment Temperature Setting Function
7. Quick Fridge Function
8. Quick Fridge Indicator
9. Eco-Fuzzy (Special Economic Usage) Function
10. Eco-Fuzzy (Special Economic Usage) Indicator
11. Vacation Function
12. Vacation Function Indicator
13. Energy Efficiency Function
14. Energy Efficiency Indicator
15. Key Lock Function
16. Key Lock Indicator
17. High Temperature/Error Warning Indicator
18. Economic Usage Indicator

## Description of the Control Functions

### 1. Freezer Compartment Temperature Indicator

Indicates the temperature set for Freezer Compartment.

### 2. Freezer Compartment Temperature Setting Function

This function allows you to set the freezer compartment temperature. Press this button to set the temperature of the freezer compartment to -18, -20, -22 and -24 degrees, respectively.

### 3. Quick Freeze Function

Quick Freeze indicator is illuminated when the Quick Freeze function is active. To cancel this function, press Quick Freeze button again. Quick Freeze indicator will turn off and return to its normal settings. If you do not cancel it, Quick Freeze will cancel itself automatically after 4 hours or when the freezer compartment reaches the required temperature. If you want to freeze large amounts of fresh food, press the Quick Freeze button before putting the food into the freezer compartment. If you press the Quick Freeze button repeatedly with short intervals, the electronic circuit protection will be activated and the compressor will not start up immediately. This function is not recalled when power restores after a power failure.

### 4. Quick Freeze Indicator

This symbol flashes in an animated style when the Quick Freeze function is active.

### 5. Fridge Compartment Temperature Indicator

Indicates the temperature set for the Fridge Compartment.

### 6. Fridge Compartment Temperature Setting Function

This function allows you to set the fridge compartment's temperature. Press this button to set the temperature of the fridge compartment to 8, 6, 4, 2 degrees, respectively.

### 7. Quick Fridge Function

When you press the Quick Fridge button, the temperature of the compartment will be colder than the adjusted values. This function can be used for food required to be cooled down rapidly in the fridge compartment. If you want to cool large amounts of fresh food, it is recommended to activate this function before putting the food into the fridge. Quick Fridge indicator is illuminated when the Quick Fridge function is active. To cancel this function, press Quick Fridge button again. Quick Fridge indicator will turn off and return to its normal settings. If you do not cancel it, Quick Fridge function will cancel itself automatically after 2 hours or when the fridge compartment reaches the required temperature. This function is not recalled when power restores after a power failure.

### 8. Quick Fridge Indicator

This symbol flashes in an animated style when the Quick Fridge function is active.

### 9. Eco-Fuzzy (Special Economic Usage) Function

When you press Eco-Fuzzy button, Eco Fuzzy Function will be activated and Eco-Fuzzy Indicator will illuminate. Refrigerator will start operating in the most economic mode at least 6 hours later and the economic usage indicator will turn on when the function is active. Press Eco Fuzzy button again to disable the Eco-Fuzzy function.

### 10. Eco-Fuzzy (Special Economic Usage) Indicator

This symbol illuminates when the Eco-Fuzzy Function is active.

### 11. Vacation Function

Press and hold Eco Fuzzy button for 3 seconds to activate Vacation Function and illuminate Vacation indicator. The cooling of Fridge Compartment is stopped and temperature of Fridge Compartment is fixed to 15 degrees to prevent bad odours. When this function is active, Fridge Compartment Temperature Indicator will not display the temperature. To deactivate Vacation Function, press and hold Eco-Fuzzy button for 3 seconds.

### 12. Vacation Function Indicator

This indicator illuminates when Vacation Function is active.

### 13. Energy Efficiency Function

When you press Energy Efficiency button, Energy Efficiency Function will be activated and Energy Efficiency Indicator will illuminate. When Energy Efficiency Function is active, all indicators, except for Energy Efficiency Indicator, will turn off. This function will be deactivated when any button is pressed or door is opened; display indicators will return normal settings and Energy Efficiency Indicator will stay illuminated. If you do not press any button or open the door within 5 minutes when Energy Efficiency Indicator is still illuminated, Energy Efficiency Function will be activated again and display indicators will turn off. If you press Energy Efficiency button when the function is not active but the indicator is still illuminated, this will deactivate Energy Efficiency function and turn off Energy Efficiency Indicator.

### 14. Energy Efficiency Indicator

This indicator illuminates when Energy Efficiency Function is selected.

### 15. Key Lock Function

When you press and hold Key Lock button for 3 seconds, Key Lock Function will be activated and Key Lock Indicator will illuminate. No button will operate when this function is active. Press and hold Key Lock button for 3 seconds to deactivate this function.

### 16. Key Lock Indicator

This indicator will illuminate when Key Lock Function is active.

### 17. High Temperature/Error Warning Indicator

This light illuminates during high temperature failures and error warnings.

### 18. Economic Usage Indicator

Economic Usage Indicator illuminates when the Freezer Compartment is set to  $-18^{\circ}\text{C}$ . When Quick Freeze or Quick Fridge is selected, Economic Usage Indicator will turn off.

## Cooling

### Food storage

The **fridge compartment** is for the short-term storage of fresh food and drinks.

Store milk products in the intended compartment in the refrigerator.

Bottles can be stored in the bottle holder or in the bottle shelf of the door.

Raw meat is best kept in a polyethylene bag at the second shelf from the top of the refrigerator.

Allow hot foods and beverages to cool to room temperature prior to placing them in the refrigerator.

It is suggested not to keep frozen food over crisper cover for thawing purposes.

The other shelves can be used for thawing purposes.



#### Attention

Store concentrated alcohol only standing upright and tightly closed.



#### Attention

Do not store explosive substances or containers with flammable propellant gases (canned cream, spray cans etc.) in the appliance. There is a **danger of explosion**.

## Freezing

### Freezing food

The freezing area is marked with  symbol.

You can use the appliance for freezing fresh food as well as for storing pre-frozen food. Please refer to the recommendations given on the packaging of your food.

#### Attention

Do not freeze fizzy drinks, as the bottle may burst when the liquid in it is frozen.

Be careful with frozen products such as coloured ice-cubes.

Do not exceed the freezing capacity of your appliance in 24 hours. See Technical Features leaflet.

In order to maintain the quality of the food, the freezing must be effected as rapidly as possible. Thus, the freezing capacity will not be exceeded, and the temperature inside the freezer will not rise.

#### Attention

Keep the already deep-frozen food always separated with freshly placed food.

When deep-freezing hot food, the cooling compressor will work until the food is completely frozen. This can temporarily cause excessive cooling of the refrigeration compartment.

If you find the freezer or fresh food door difficult to open just after you have closed it, don't worry. This is due to the pressure difference which will equalize and allow the door to open normally after a few minutes.

You will hear a vacuum sound just after closing the door. This is quite normal.

### Making ice cubes

Fill the ice-cube tray 3/4 full with water and place it in the freezer.

As soon as the water has turned into ice, you can take out the ice cubes.

Never use sharp objects such as knives or forks to remove the ice cubes. There is a risk of injury!

Let the ice cubes slightly thaw instead, or put the bottom of the tray in water for a short moment.

### Defrosting of the device

**The appliance is a frost free refrigerator. So there will not be any frost accumulation inside the food storage area.**

However there will be an automatic defrost at the evaporation area of the appliance when it needs. The water drains into reservoir at the back of the appliance and evaporates automatically through the compressor heat .

Ensure that the reservoir is fixed properly above the compressor.

#### Warnings!

The fans inside the freezer and fresh food compartments circulates cold air. Never insert any object through the guard. Do not allow children to play with the fresh food and freezer fan. Never store products that contain inflammable propellant gas (eg dispensers, spray cans etc.) or explosive substances.

Don't cover the shelves with any protective materials, which may obstruct air circulation.

Do not allow children to play with the appliance or tamper with the controls.

Do not obstruct the fan guards to ensure that you obtain the best possible performance from your appliance. **(Item 9 and Item 10)**

#### Warning!

Your appliance is fitted with 2 circulating fans which are essential for the performance of the refrigerator. Please ensure the fans are not blocked (stopped) or impaired by food or packaging. Blocking (stopping) or impairing the fan can result in an increase of the internal freezer temperature (Thawing).

## **Replacing the interior light bulb (Item 11)**

In case that the light bulb is out of function it is easily to replace. First make sure that the refrigerator / freezer is disconnected from the power supply by removing the plug. Take a flat screwdriver and keep it carefully without force into the left gap between lamp cover and internal cabinet. Then press the handle of the screwdriver carefully to the left side until you notice that the left pin of the cover is disengaged . Repeat this procedure on the right gap, however now press the handle of the screwdriver carefully to the right side. If both sides are loosened the cover can be removed easily.

Ensure that bulb is screwed securely in the bulb holder. Plug the appliance into the power supply. If the light still fails, replace E14 screw-cap type 15 Watt (Max) bulb from your local electrical store and then fit it. Carefully dispose of the burnt-out light bulb immediately.

If you have changed the light bulb please fix the cover again in it's former position. Take care that the cover snaps-in correctly.

## **Cleaning and care**

### **Interior and Exterior Surfaces**



#### **Attention**

**Always unplug the power cable or switch off the circuit breaker before cleaning.**

Clean the exterior using lukewarm water and a mild detergent.

Never use detergents, abrasive or acidic agents.

Wipe the inside compartment dry.

Be careful to prevent water from getting into contact with the electrical connections of the temperature control or the interior light.

If the device is not going to be used for a long period of time, unplug the power cable and remove all food. Clean the appliance and keep the door open.

To preserve the appearance of your appliance, you can polish the exterior and the door accessories with a silicone wax.

Clean the condenser at the back of the appliance once a year using a brush or a vacuum cleaner. Dust build-up leads to increased energy consumption.

Inspect the door gasket at regular intervals. Clean with water only, and wipe totally dry.

### **Cleaning of the accessories**

#### **Door shelves:**

Remove all food from the door shelves.

Lift the cover of the shelf upwards and pull it off sideward.

Remove the bottom of the door shelf by pushing it upwards.

#### **Collecting container (Pan):**

Make sure that the pan at the back of the appliance is always clean.

Gently release the snap of the pan from the compressor by pushing it using a tool (like screwdriver), so that the pan can be removed.

Lift the pan, clean it and wipe it dry.

Re-assemble in reverse order.

#### **Crisper or Drawers:**

To clean a drawer, pull it out as far as possible, tilt it upwards and then pull it out completely (Item 7-8).

Mansio

## ***Practical tips and notes***

### **Cooling**

- Clean fresh food and vegetables before storing in the crisper bin.
- Always pack or wrap food, or put it in a suitable container, before storing it in the appliance.
- Wrap food which is not suitable for storage at cold temperatures in polyethylene bags (pineapple, melons, cucumbers, tomatoes etc.).
- Food with strong odour or apt to acquire odour should be wrapped in airtight or smellproof packaging material.
- Keep fresh food separate from cooked food, to avoid bacteria contamination.
- Never keep fresh meat in the fridge for more than 2 or 3 days.
- Remove any left-over canned food from the can and store it in a suitable container.
- Refer to the shelf life indicated on the food packaging.
- Do not obstruct the air circulation inside the device by covering the shelves.
- Never keep any dangerous or poisonous substances inside your device.
- Always check food that has been stored for a long period of time for its suitability for consumption.
- Do not store fresh and cooked food together in the same container.
- Close the door immediately after opening, to avoid unnecessary energy consumption.
- Do not use hard or sharp objects to remove the ice build-up.
- Do not load hot food into your appliance.

### **Freezing**

- Always leave food to thaw in a container that allows the thawing water to run off.
- Do not exceed the maximum allowable freezing capacity when freezing fresh food (see the section "Freezing")
- Do not give children ice-cream and water ices direct from the freezer.  
The low temperature may cause freeze burns on lips.
- Never re-freeze defrosted food; defrosted food must be consumed within 24 hours. Only food that has been cooked can be refrozen.
- Do not take out frozen food with wet hands.
- Store only fresh and impeccable food.
- Always use appropriate packaging material to avoid odour penetration or degradation of the food.
- Store commercially frozen food in accordance with the instructions given on the packaging.
- Freeze cooked food in small quantities. This ensures rapid freezing and maintains the quality of the food.
- Do not freeze liquid in tightly closed bottles or containers.  
The bottles/containers may burst at low temperatures.
- Carry pre-frozen food in suitable bags and place it in your freezer as soon as possible.  
Always defrost food in the fridge compartment.

## Examples of Use

White wine, beer and mineral water	chill before use
Bananas	do not store in a fridge
Fish or offal	store in polyethylene bags only
Cheese	use airtight containers or polyethylene bags; for best results, take out from the fridge an hour before consumption.
Melons	store only for a short period of time, use airtight packaging/wrapping
Raw meat and poultry	do not store together with delicate food such as cooked food or milk

## Placing the food

Freezer compartment shelves	Various frozen food such as meat, fish, ice cream, vegetables and etc.
Egg holder	Egg
Fridge compartment shelves	Food in pans, covered plates and closed containers
Fridge compartment door shelves	Small and packaged food or drinks (such as milk, fruit juice and beer)
Crisper	Vegetables and fruits
Fresh zone compartment	Delicatessen products (cheese, butter, salami and etc.)

## Setting recommendation

Mans.io

Freezer Compartment Adjustment	Fridge Compartment Adjustment	Explanations
-18 or -20°C	4°C	This is the normal recommended setting.
-22 or -24°C	4°C	These settings are recommended when the ambient temperature exceeds 30°C.
Quick Freeze	4°C	Use when you wish to freeze your food in a short time. Your refrigerator will return to its previous mode when the process is over.
-18°C or colder	2°C	If you think that your fridge compartment is not cold enough because of the hot conditions or frequent opening and closing of the door.
-18°C or colder	Quick Fridge	You can use it when your fridge compartment is overloaded or if you wish to cool down your food rapidly. It is recommended that you activate quick fridge function 4-8 hours before placing the food.



### **Normal operating noises**

**Various functional noises are completely normal due to the operation of the cooling system of your appliance;**

- Gurgling, hissing, boiling or bubbling noises are caused by the refrigerant, circulating inside the cooling system. These noises can still be heard for a short period of time after the compressor shuts off.
- Sudden, sharp cracking or popping noises are caused by the expansion and contraction of the inside walls or some components inside the cabinets.
- Buzzing, whirring, pulsating or high-pitched humming noises are caused by the compressor. These noises are slightly louder at the start-up of the compressor and reduce when the appliance reaches the operating temperatures.

**Also to avoid disturbing vibrations and noises make sure that;**

- Your refrigerator is standing level on all four feet.
- Your refrigerator is not in contact with the walls, surrounding objects or kitchen cabinets and furniture.
- Cans, bottles or dishes inside the refrigerator are not touching and rattling against each other.
- All shelves and bins are mounted correctly inside the refrigerator cabinets and doors.

### **Practical advice concerning the reduction of the electricity consumption**

1. Make sure that the appliance is located in well-ventilated areas, far from any source of heat (cooker, radiator etc.). At the same time, the location of the appliance must be done in such a way that it prevents it to be under the direct incidence of the sunbeams.
2. Make sure that the food purchased in refrigerated/frozen condition is placed into the appliance as soon as possible, especially during summertime. It is recommended to use thermal insulated bags to transport the food home.
3. We recommend the thawing of the packets taken out from the freezer compartment be done in the refrigerator compartment. For this purpose, the packet which is going to be thawed will be placed in a vessel so that the water resulting from the thawing does not leak in the refrigerator compartment. We recommend you to start the thawing at least 24 hours before the use of the frozen food.
4. We recommend reducing the number of door openings to the minimum.
5. Do not keep the door of the appliance open more than necessary and make sure that after each opening the door is well closed. When doors are open, warm air enters the fridge/freezer cabinets and the appliance consumes more energy to cool down the foodstuffs. Thus please do not open doors frequently in order to save energy and to keep foods at ideal storage temperature.
6. Maximum frozen food storage volume is achieved without using the middle and upper drawer provided in the freezer compartment. Energy consumption of your appliance is declared while the freezer compartment is fully loaded without using the middle and upper drawer.
7. Do not block the freezer fan grill by placing foods in front. There must always be left minimum 3 cm open distance in front of the freezer fan grill to allow necessary air flow to freeze the compartment efficiently.
8. Activate "Energy Saving Function". When energy Saving Function is active, all icons on the display will turn off except energy saving icon. All icons will be lightened, if freshfood door is opened or display is touched.
9. Recommended temperature settings are +4°C and -20°C for freshfood and freezer compartments respectively.

## What, if....

### 1- The appliance will not work, even though it is switched on.

- Check if the power cable is properly connected!
- Check if the mains supply is in order, or if a circuit breaker has been tripped!
- Check the temperature control for correct setting!

### 2- There is a power failure.

Keep the doors of your device closed. Frozen food will not be affected if the power failure lasts less than the 'Conservation Time From Failure' (hours) declaration mentioned in the Technical Features leaflet. If the power failure lasts longer, check the food and consume it immediately.

You can also cook the defrosted food and then re-freeze it.

### 3- The interior light does not work.

Check the power supply!

Check the installation of the light bulb! Unplug the power cable before checking the light bulb. (Also see the section "Replacing the interior light")

### 4- There is high temperature alarm

If the actual temperature of the freezer compartment is warm then the alarm icon on the display (**Fig. 2/18**) lights on. The alarm icon lights off when the actual temperature of the freezer compartment cools down.

The high temperature alarm may rise up due following situations.

- Warm food storage
- Warm air in the freezer compartment
- Freezer door is left open for a long time

If the high temperature alarm remains on for more than 24 hours then contact with the customer service.

The high temperature alarm is not active in 24 hours after plugging the appliance into the electricity.

### 5- There is error messages and alarm

Incase any failure condition due wiring connection of the appliance occurs, and then the alarm icon on the display (**Fig. 2/18**) starts blinking together with the relevant error message.

Incase some certain characters (E0, E3, ..etc.) appear on the display then contact with the customer service.

The alarm icon lights off just after the removal of the failure.

### 6- There is actual fridge temperature failure

The appliance performs cooling considering the fridge set temperature. The actual fridge temperature shown on the display will reach the adjusted fridge set temperature, when the packages are cold enough.

There may be some oscillations on the actual fridge temperature shown on the display due;

- The fridge door is Opened / Closed frequently
- Loading warm packages inside the fridge.
- Leaving the fridge door open for a long period of time

### 7- Other possible malfunctions

Not every malfunction is a case for our customer service. Very often, you can easily resolve the problem without requesting service.

Before requesting service, please check if the malfunction has been caused by an operating error. If this is the case, and a service has been requested, a service charge will be levied even if the device is still under guarantee.

If the problem persists please contact your dealer or customer service.

Please have the type and serial number of your device when calling. The rating label is located inside.

## Door Open Alarm

There is a built in buzzer in the appliance that will inform customer if the fridge door is left open for a minute. This alarm is a periodic alarm and it reminds the customer that the fridge door is left open.

There is no buzzer alarm related to freezer door.

In order to stop the door open alarm, it is enough to press any button on the display or close the door. Thus the alarm will stop till next time.

## *Reversing the doors*

The door of your refrigerator is designed to operate towards both sides at your convenience. If you want the door to open towards the other side, please call the nearest authorized maintenance service for assistance.



The symbol  on the product or on packaging indicates that this product may not be treated as household waste. Instead it shall be handed over to the applicable collection point for the recycling of electrical and electronic equipment. By ensuring this product is disposed of correctly, you will help prevent potential negative consequences for the environment and human health, which could otherwise be caused by inappropriate waste handling of this product. For more detailed information about recycling of this product, please contact your local city office, your household waste disposal service or the shop where you purchased the product.

The image shows a template for an energy label. At the top left is the European Union flag. To its right is the word "ENERGY" in large letters, with "енергия · ενεργεια" below it. Further right are four circular icons containing the letters Y, IJA, IE, and IA. Below this is a horizontal line. Underneath the line is a vertical scale of energy classes represented by horizontal bars of varying lengths, labeled from top to bottom: A<sup>+++</sup>, A<sup>++</sup>, A<sup>+</sup>, A, B, C, and D. A large blue watermark "Mans.io" is overlaid on the lower part of this scale. Below the scale, on the left, are the words "ENERGIA · ЕНЕРГИЯ", "ΕΝΕΡΓΕΙΑ · ENERGIJA", and "ENERGY · ENERGIE · ENERGI" stacked vertically. To the right of these words is a rounded rectangular box containing the unit "kWh/annum". Below this are three separate rounded rectangular boxes. The first contains an icon of a 1L carton and the letter "L". The second contains a snowflake icon and a small box with three asterisks, with the letter "L" below. The third contains a speaker icon and the unit "dB". At the bottom left of the entire label template is the number "2010/1060".

Nous vous félicitons d'avoir choisi l'un de nos produits qui vous procurera certainement de nombreuses années de fonctionnement de qualité.

### **La sécurité d'abord !**

Veillez lire le manuel d'utilisation attentivement. Elle contient des informations importantes relatives à l'utilisation de votre appareil. Si vous ne vous conformez pas aux instructions, vous risquez de perdre votre droit à la maintenance pendant la période de garantie. Veuillez conserver ce manuel soigneusement et le transmettre aux utilisateurs ultérieurs le cas échéant.

- Ne branchez pas votre appareil à l'alimentation électrique avant d'avoir enlevé tous les emballages et protections de transport.
- Si l'appareil a été transporté à l'horizontale, laissez-le en position verticale pendant au moins 12 heures avant de le brancher afin que le système se stabilise.
- L'utilisation de cet appareil s'applique exclusivement à l'usage prévu, c'est-à-dire à la conservation et congélation des denrées alimentaires.
- L'utilisation de cet appareil dans une pièce non chauffée et froide telle qu'un garage, jardin d'hiver, annexe, abri, à l'extérieur, etc. n'est pas recommandée. Se référer à la section « Emplacement ».
- À la réception de l'appareil, vérifiez qu'il ne soit pas endommagé et que les pièces et accessoires soient en parfait état.
- N'utilisez pas un appareil endommagé. En cas de doute, vérifiez auprès de votre vendeur.
- Veillez à ce que les enfants ne jouent pas avec l'appareil.
- Ne pas s'asseoir ou monter sur l'appareil ou les pièces coulissantes, et ne pas permettre aux enfants de s'y asseoir ou monter dessus.
- Ne vous suspendez pas à la porte de l'appareil.
- Votre appareil ne contient pas de réfrigérants fluorés (CFC/HFC), mais contient le réfrigérant isobutane (R 600a), un gaz naturel qui contribue à préserver l'environnement. (R 600a) est facilement inflammable. Assurez-vous donc que le circuit de refroidissement ne soit pas endommagé pendant le transport ou l'installation.  
En cas de dommage ;
  - Évitez les flammes vives, sources d'étincelles et substances inflammables.
  - Aérez immédiatement la pièce où se trouve l'appareil.
  - Si le réfrigérant s'échappe et entre en contact avec les yeux, il peut occasionner des blessures.
- La superficie de la pièce dans laquelle l'appareil est installé ne doit pas être inférieure à 10 mètres cube.
- Ne jetez pas l'appareil au feu. L'isolation de votre appareil contient des substances non CFC qui sont inflammables.
- Veuillez contacter les autorités locales de votre région pour obtenir des renseignements concernant les méthodes de mise au rebut et les endroits disponibles.

 **Avertissement** - Veillez à ce que les conduits d'aération de l'enceinte de l'appareil ou de la structure intégrée ne soient pas obstrués.

 **Avertissement** - N'utilisez pas d'outils mécaniques ou autres moyens pour accélérer le processus de décongélation autres que ceux qui sont recommandés par le fabricant.

 **Avertissement** - N'abîmez pas le circuit réfrigérant.

 **Avertissement** - Ne faites pas fonctionner d'appareils électriques à l'intérieur des compartiments de stockage de denrées de l'appareil, sauf s'ils sont recommandés par le fabricant.

- Évitez de toucher l'installation métallique du condenseur situé au dos de l'appareil ; au risque de vous blesser.
- En cas d'anomalie, débranchez en premier lieu l'appareil de l'alimentation électrique.
- Avant de procéder au nettoyage de l'appareil, débranchez toujours la prise de courant ou coupez le fusible.  
Ne tirez pas sur le câble - tirez à partir de la prise.
- Les réparations de l'appareillage électrique doivent être réalisées par des techniciens qualifiés. Si le cordon d'alimentation est endommagé, celui-ci doit être remplacé par le fabricant, ses agents agréés ou tout autre agent qualifié afin d'être à l'abri de tout danger.

## Instructions de transport

L'appareil doit être transporté en position debout uniquement.

Avant les résultats du test réalisé au magasin, l'emballage de l'appareil doit être intact.

S'il est transporté couché, l'appareil ne peut être mis en service que 12 heures après avoir été redressé.

L'appareil doit être protégé contre la pluie, l'humidité et autres conditions atmosphériques.

La responsabilité du fabricant n'est pas engagée en cas de non-respect des instructions de sécurité.

### Mise au rebut

Rendez l'appareil inutilisable immédiatement. Débranchez la prise d'alimentation et coupez le câble électrique. Retirez ou détruisez les fermetures à bascule ou à ressort avant de vous débarrasser de l'appareil. Ceci permet d'éviter aux enfants de s'enfermer dans l'appareil et de mettre ainsi leur vie en danger.

## Installation de l'appareil

• Ne faites pas fonctionner votre appareil dans un local dont la température peut baisser au-dessous de 10 °C la nuit et/ou particulièrement en hiver. En cas de températures inférieures, l'appareil peut ne pas fonctionner correctement et réduire ainsi la durée de conservation des denrées.

• L'ordre de climats de votre appareil est indiqué dans la notice des caractéristiques techniques et indiqué sur l'étiquette de classement située à l'intérieur de l'appareil. Elle stipule les températures ambiantes de fonctionnement appropriées comme indiqué ci-dessous.

### Classe climatique Températures ambiantes

SN.....	+10 °C à 32 °C
N .....	+16 °C à 32 °C
ST .....	+16 °C à 38 °C
T.....	+16 °C à 43 °C
SN-ST.....	+10 °C à 38 °C
SN-T .....	+10 °C à 43 °C

## Emplacement

Placez l'appareil uniquement dans des endroits secs pouvant être aérés comme l'indique l'illustration.

Évitez l'exposition directe à la lumière du soleil ou à des sources de chaleur telles qu'un four ou un radiateur.

Si cela n'est pas possible, il est indispensable d'observer les distances minimales suivantes :

Cuisinières électriques : 3,00 cm

Radiateur : 3,00 cm

Dispositifs de réfrigération : 2.50 cm

• Veillez à ce que la circulation d'air soit adaptée à votre appareil.

• Assurez-vous de laisser suffisamment d'espace autour de l'appareil pour que l'air puisse circuler librement (**Figure 3**).

Ajustez les cales plastiques d'espacement fournies avec l'appareil par rapport au mur en tournant d'1/4 de tour vers le condenseur à l'arrière de l'appareil (**Figure 4**).

• L'appareil doit être placé sur une surface lisse. Les deux pieds avant peuvent être ajustés si nécessaire (**Figure 5**). Pour faire en sorte que votre appareil soit à niveau, réglez les deux pieds avant en tournant dans le sens des aiguilles d'une montre ou dans le sens inverse jusqu'à ce que l'appareil soit bien calé au sol.

Un bon réglage des pieds évite les vibrations et les bruits excessifs.

## Branchements électriques

### Avertissement

Cet appareil doit être branché à une borne de mise à la terre.

• Vérifiez si le type de courant et le voltage de votre installation correspondent aux indications de la plaque signalétique située à l'intérieur de l'appareil.

• La sécurité électrique de l'appareil n'est assurée que si le système de mise à la terre de l'habitation a été installé en conformité aux normes.

• Lors de l'installation de l'appareil, veillez à ce que le câble d'alimentation ne soit pas coincé dessous, dans quel cas ce dernier serait endommagé.

• Veillez à ce que la prise soit facile d'accès.

N'utilisez pas de prise multiple ou de rallonge.

## Apprendre à connaître votre appareil

### **Avertissement**

Les renseignements suivants relatifs aux accessoires sont fournis pour information. Les accessoires ci-dessous peuvent ne pas correspondre exactement aux accessoires de votre appareil.

#### Figure 1

#### Figure 1

##### A) Compartiment réfrigérateur

##### B) Compartiment congélateur

1. Bandeau de commande
2. Éclairage intérieur
3. Congélation des produits frais
4. Clayette support bouteille
5. Clayettes réglables
6. Couvercle du bac à légumes
7. Bacs à légumes
8. Compartimento para hielo
9. Bac à glaçons & support
10. Compartiment de congélation rapide
11. Compartiment de conservation des denrées surgelées
12. Pieds avant réglables
13. Compartiment produits laitiers
14. Clayette à bocaux
15. Clayette range-bouteilles
16. Ventilateur du congélateur

Le ventilateur a pour but de fournir la circulation d'air au compartiment.

### **Avant la mise en service**

Avant de commencer à faire fonctionner votre appareil, les points suivants doivent être inspectés à nouveau par mesure de sécurité :

- L'appareil est-il correctement installé au sol?
- L'espace est-il suffisant pour permettre une bonne circulation d'air ?
- L'intérieur est-il propre ? (reportez-vous également à la section "Nettoyage et entretien")
- Branchez alors l'appareil au réseau électrique.

Le compresseur est en marche ; l'éclairage intérieur s'allume quand la porte du réfrigérateur est ouverte.

N'introduisez pas les denrées dans le réfrigérateur avant que la température atteigne le niveau souhaité.

## Réglage de la température de fonctionnement

La température des compartiments produits frais et congélateur peut être ajustée par l'affichage électronique (**Figure 2**)

### Touches de Contrôle

#### Fonctions de commande

D'après la Figure 2, l'appareil est équipé des fonctions suivantes.

1. Indicateur de température du compartiment de congélation
2. Fonction de réglage de température du compartiment congélateur
3. Fonction de congélation rapide
4. Indicateur de congélation rapide
5. Indicateur de la température du compartiment réfrigérateur
6. Fonction de réglage de température du compartiment réfrigérateur
7. Fonction de réfrigération rapide
8. Indicateur de réfrigération rapide
9. Fonction Eco-Fuzzy (économie d'énergie spéciale)
10. Indicateur Eco-Fuzzy (économie d'énergie spéciale)
11. Fonction Vacances
12. Indicateur de Fonction Vacances
13. Fonction Economie d'énergie
14. Indicateur d'économie d'énergie
15. Fonction Verrouillage
16. Indicateur de verrouillage des commandes
17. Température élevée/Indicateur d'avertissement d'erreur
18. Voyant d'économie d'énergie

## Description des fonctions de commande

### 1. Indicateur de température du compartiment de congélation

Indique le réglage de température pour le compartiment réfrigérateur.

### 2. Fonction de réglage de température du compartiment congélateur

Cette fonction vous donne la possibilité de régler la température du compartiment congélateur. Appuyez sur ce bouton pour régler la température du compartiment de congélation respectivement sur -18, -20, -22, et -24 degrés.

### 3. Fonction de congélation rapide

L'indicateur de congélation rapide s'allume lorsque sa fonction est activée. Pour annuler cette fonction, appuyez à nouveau sur le bouton Congélation rapide. L'indicateur de Congélation rapide s'éteindra et retournera à son réglage normal. Cet indicateur s'annule automatiquement si vous ne le faites pas après 4 heures ou lorsque le compartiment Congélateur atteint la température souhaitée. Si vous souhaitez congeler de grandes quantités de produits frais, appuyez sur le bouton Congélation rapide avant d'introduire ces produits dans le compartiment de congélation. Si vous appuyez sur le bouton de Congélation rapide de façon répétée à intervalles courts, la protection du circuit électronique s'activera et le compresseur ne démarrera pas automatiquement. Cette fonction n'est pas reprise lorsque le courant est rétabli après une panne de courant.

### 4. Indicateur de congélation rapide

Le symbole clignote rapidement lorsque la fonction de Congélation rapide est active.

### 5. Indicateur de la température du compartiment réfrigérateur

Indique le réglage de température pour le compartiment réfrigérateur.

### 6. Fonction de réglage de température du compartiment réfrigérateur

Cette fonction vous donne la possibilité de régler la température du compartiment réfrigérateur. Appuyez sur ce bouton pour régler la température du compartiment réfrigérateur à 8, 6, 4, et 2 degrés, respectivement.

### 7. Fonction de réfrigération rapide

Lorsque vous appuyez sur le bouton Réfrigération rapide, la température du compartiment sera plus froide que les valeurs de réglage. Cette fonction peut être utilisée pour les denrées placées dans le compartiment de réfrigération que l'on souhaite refroidir rapidement. Si vous souhaitez introduire de grandes quantités de produits frais dans le réfrigérateur, nous vous recommandons d'activer cette fonction au préalable. L'indicateur de réfrigération rapide s'allume lorsque sa fonction est activée. Pour annuler cette fonction, appuyez à nouveau sur le bouton Réfrigération rapide. L'indicateur de réfrigération rapide s'éteindra et retournera à son réglage normal. Cet indicateur s'annule automatiquement si vous ne le faites pas après 2 heures ou lorsque le compartiment réfrigérateur atteint la température souhaitée. Cette fonction n'est pas reprise lorsque le courant est rétabli après une panne de courant.

### 8. Indicateur de réfrigération rapide

Le symbole clignote rapidement lorsque la fonction de réfrigération rapide est active.

### 9. Fonction Eco-Fuzzy (économie d'énergie spéciale)

Lorsque vous appuyez sur le bouton Eco-Fuzzy, la fonction Eco-Fuzzy sera activée et l'indicateur Eco-Fuzzy s'allumera. Le réfrigérateur commencera à fonctionner dans le mode le plus économique au moins 6 heures plus tard, et l'indicateur d'utilisation économique s'allumera lorsque la fonction sera active. Appuyez sur le bouton Eco-Fuzzy de nouveau pour désactiver cette fonction.

### 10. Indicateur Eco-Fuzzy (économie d'énergie spéciale)

Ce symbole s'allume lorsque la fonction Eco-Fuzzy est active.

### 11. Fonction Vacances

Appuyez sur le bouton Eco-Fuzzy et maintenez-le enfoncé pendant 3 secondes pour activer la fonction Vacances et allumer l'indicateur Vacances. Le refroidissement du compartiment réfrigérateur s'arrête et la température du compartiment réfrigérateur est fixée à 15 degrés pour éviter la formation de mauvaises odeurs. Lorsque cette fonction est active, l'indicateur de température du compartiment réfrigérateur n'affiche pas la température. Pour désactiver la fonction Vacances, appuyez sur le bouton Eco-Fuzzy et maintenez-le enfoncé pendant 3 secondes.



## 12. Indicateur de Fonction Vacances

Cet indicateur s'allume lorsque la fonction Vacances est active.

## 13. Fonction Economie d'énergie

Lorsque vous appuyez sur le bouton Economie d'énergie, la fonction d'économie d'énergie s'active et l'indicateur d'économie d'énergie s'allume. Lorsque la fonction d'économie d'énergie est active, tous les indicateurs, hormis l'indicateur d'économie d'énergie, s'éteignent. Cette fonction est désactivée en appuyant sur un bouton ou à l'ouverture de la porte ; les indicateurs à l'écran retournent à la normale et l'indicateur d'économie d'énergie reste allumé. Si vous n'appuyez sur aucun bouton ou n'ouvrez pas la porte pendant 5 minutes, l'indicateur d'économie d'énergie reste allumé, la fonction d'économie d'énergie s'active à nouveau et les autres indicateurs à l'écran s'éteignent. Si vous appuyez sur le bouton Economie d'énergie lorsque la fonction n'est pas active mais que l'indicateur est toujours allumé, la fonction d'économie d'énergie sera désactivée et l'indicateur d'économie d'énergie s'éteindra.

## 14. Indicateur d'économie d'énergie

Cet indicateur s'allume lorsque la fonction d'économie d'énergie est sélectionnée.

## 15. Fonction Verrouillage

Lorsque vous appuyez sur le bouton de verrouillage et le maintenez enfoncé pendant 3 secondes, la fonction de verrouillage est activée et l'indicateur de verrouillage s'allume. Aucun bouton ne fonctionne lorsque cette fonction est active. Appuyez sur le bouton de verrouillage et maintenez-le enfoncé pendant 3 secondes pour désactiver cette fonction.

## 16. Indicateur de verrouillage des commandes

Cet indicateur s'allume lorsque la fonction de verrouillage est active.

## 17. Température élevée/Indicateur d'avertissement d'erreur

Cet éclairage accompagne des échecs de température élevée et des messages d'erreur.

## 18. Voyant d'économie d'énergie

L'indicateur d'utilisation en mode économique s'allume lorsque le compartiment congélateur est réglé sur -18°C. Lorsque Congélation rapide ou Réfrigération rapide est sélectionné, l'indicateur d'utilisation en mode économique s'éteint.

## Réfrigération

### Conservation des denrées

Le **compartiment réfrigérateur** est destiné à la conservation à court terme d'aliments frais et boissons.

Conservez les produits laitiers dans le compartiment prévu à cet effet dans le réfrigérateur.

Les bouteilles peuvent être stockées sur la clayette support bouteilles ou dans le balconnet range bouteilles de la porte.

La viande crue sera conservée de manière optimale dans un sac en polyéthylène dans le compartiment situé tout en bas du réfrigérateur.

Laisser refroidir les aliments et boissons à la température ambiante avant de les mettre dans le réfrigérateur.

Il est conseillé de ne pas conserver les aliments congelés au-dessus du couvercle du bac à légumes lors de leur dégivrage.

Les autres compartiments peuvent être utilisés pour la décongélation.



### Attention

Conservez l'alcool à forte concentration debout et bien fermé uniquement.



### Attention

Ne conservez pas de substances explosives ni de récipients à gaz propulseurs inflammables (crème en bombe, bombes aérosols etc.) dans l'appareil. Un **risque d'explosion** existe.

## Congélation

### Congeler les denrées

La partie congélation porte le  symbole. Vous pouvez utiliser l'appareil non seulement pour congeler les aliments frais, mais aussi pour conserver les produits surgelés. Veuillez vous référer aux recommandations indiquées sur l'emballage de votre aliment.

#### Attention

Ne pas congeler de boissons gazeuses car le liquide congelé peut faire éclater la bouteille.

Soyez prudents avec les produits congelés tels que les glaçons colorés.

Ne dépassez pas le pouvoir de congélation de votre appareil par 24 heures. Voir la notice des Caractéristiques techniques.

Afin de préserver la qualité des aliments, la congélation doit être effectuée le plus rapidement possible.

Ainsi, le pouvoir de congélation ne sera pas dépassé et la température à l'intérieur du congélateur ne montera pas.

#### Attention

Conservez toujours les aliments déjà surgelés séparément des denrées qui viennent d'y être placées.

Lorsque vous surgelez un aliment chaud, le compresseur de réfrigération fonctionnera tant que l'aliment n'est pas complètement congelé. Cela peut causer un refroidissement excessif temporaire du compartiment réfrigérateur.

Si vous trouvez que la porte du congélateur ou des produits frais est difficile à ouvrir juste après l'avoir fermée, ne vous inquiétez pas. Cela est dû à la différence de pression qui va se régulariser et permettra d'ouvrir la porte normalement au bout de quelques minutes.

Vous entendrez un bruit d'aspiration juste après avoir fermé la porte. Ceci est tout à fait normal.

## Fabrication de glaçons

Remplissez les bacs à glaçons d'eau jusqu'aux  $\frac{3}{4}$  et introduisez les dans le congélateur.

Dès que l'eau est devenue glace, vous pouvez sortir les glaçons.

N'utilisez jamais d'objets tranchants tels que couteaux ou fourchettes pour démouler les glaçons. Il y a un risque de blessure !

Laisser plutôt les glaçons dégeler légèrement ou bien mettez le fond du bac dans l'eau pendant un petit moment.

## Dégivrage de l'appareil

**L'appareil est un réfrigérateur anti-givre. Il n'y aura donc pas d'accumulation de givre à l'intérieur du compartiment de stockage de nourriture.**

Cependant, un dégivrage automatique se met en route dans la zone d'évaporation de l'appareil si nécessaire. L'eau s'écoule dans un réservoir situé à l'arrière de l'appareil et s'évapore automatiquement par la chaleur du compresseur.

Veillez à ce que le réservoir soit installé correctement au dessus du compresseur.

#### Avertissements !

Les ventilateurs des compartiments congélateur et produits frais font circuler de l'air froid. N'insérez jamais d'objets derrière la protection. Veillez à ce que les enfants ne jouent pas avec les ventilateur du congélateur et du compartiment de produits frais. Ne conservez jamais de produits contenant du gaz propulseur inflammable (crème en bombe, bombes aérosols, etc.) ou des substances explosives. Ne recouvrez pas les clayettes de matériaux de protection qui pourraient obstruer la circulation d'air. Veillez à ce que les enfants ne jouent pas avec l'appareil et ne touchent pas aux commandes. N'obstruez pas la protection du ventilateur pour garantir les meilleures performances de votre appareil. **(Figure 9 et 10)**

#### **Avertissement !**

Votre appareil est équipé de 2 ventilateurs de circulation essentiels au fonctionnement du réfrigérateur. Veuillez vous assurer que les ventilateurs ne sont pas bloqués (arrêtés) ou obstrués par les denrées ou par les emballages. Tout blocage (arrêt) ou obstruction du ventilateur peut donner lieu à une augmentation de la température interne du congélateur (décongélation).

## **Remplacement de l'ampoule intérieure (Figure 11)**

En cas de panne de l'ampoule intérieure, vous pouvez la remplacer facilement. Assurez-vous tout d'abord que le réfrigérateur / congélateur est débranché de l'alimentation en débranchant sa prise. Prenez un tournevis plat et placez-le sans forcer dans la fente de gauche entre le cache de l'ampoule et la structure interne. Puis appuyez sur le manche du tournevis avec précaution sur le côté gauche, jusqu'à ce que vous sentiez que l'ergot gauche du cache est dégagé. Répétez cette opération sur la fente droite. Cette fois, vous devez appuyez le manche du tournevis avec précaution sur le côté droit. Si les deux côtés sont libérés, le cache peut être retiré facilement. Vérifiez ensuite que l'ampoule est bien vissée dans son support. Branchez l'appareil à la prise secteur. Si la lumière ne s'allume toujours pas, procurez-vous une nouvelle ampoule à culot E14 à vis de 15 Watt (maximum) au magasin local de matériel électrique puis insérez-la. Jetez soigneusement l'ampoule grillée immédiatement. Si vous avez changé l'ampoule, veuillez replacer le cache dans sa position originale. Veillez à ce que le cache s'emboîte correctement.

## **Nettoyage et entretien**

### **Surfaces Intérieures et Extérieures**



#### **Attention**

**Débranchez toujours le câble d'alimentation ou coupez le disjoncteur avant de procéder au nettoyage.**

Laver l'extérieur à l'eau tiède additionnée d'un produit nettoyant doux.

N'utilisez jamais de détergents ou d'agents abrasifs ou acides.

Séchez l'intérieur du compartiment.

Veillez à ce que l'eau n'entre pas en contact avec les connections électriques de la commande de température or l'éclairage intérieur.

En cas de non utilisation de l'appareil pendant une période prolongée, débranchez le câble d'alimentation et retirez toutes les denrées.

Nettoyez l'appareil et maintenez la porte ouverte. Pour préserver l'apparence de votre appareil, vous pouvez polir l'extérieur et les accessoires de la porte à l'aide de cire en silicone.

Nettoyez le condenseur à l'arrière de l'appareil une fois par an à l'aide d'une brosse ou d'un aspirateur. L'accumulation de poussière entraîne une plus grande consommation d'énergie. Inspectez le joint de porte de temps en temps. Nettoyez à l'eau uniquement et séchez complètement.

### **Nettoyage des accessoires**

#### **Balconnets de porte :**

Sortez tous les produits des balconnets.

Soulevez le couvercle du balconnet vers le haut et enlevez-le latéralement.

Retirez le fond du balconnet en le poussant vers le haut.

#### **Récipient récupérateur (Bac) :**

Vérifiez que le bac à l'arrière de l'appareil soit toujours propre.

Dégagez doucement la fermeture du bac du compresseur en le poussant au moyen d'un outil (tel qu'un tournevis), afin que la cuvette puisse être enlevée.

Soulevez le bac, nettoyez-le et séchez-le à l'aide d'un chiffon.

Réassemblez selon l'ordre inverse.

#### **Bac à légumes ou Tiroirs :**

Pour nettoyer un tiroir, faites le glisser autant que possible, soulevez-le et retirez-le ensuite complètement (**Figure 7-8**).

## Conseils pratiques et remarques

### Réfrigération

- Nettoyez les produits et légumes frais avant de les introduire dans le bac à légumes.
- Emballez ou enveloppez toujours les aliments ou mettez-les dans des récipients appropriés avant de les placer dans l'appareil.
- Emballez les aliments qui ne se conservent pas à basse température dans des sacs en polyéthylène (ananas, melons, concombres, tomates etc.).
- Les produits à forte odeur ou ayant tendance à développer une odeur devront être enveloppés dans un emballage hermétique ou résistant aux odeurs.
- Séparez les produits frais des aliments cuisinés afin d'éviter une contamination microbienne.
- Ne conservez jamais la viande crue au réfrigérateur plus de 2 ou 3 jours.
- Videz le reste de nourriture contenu dans la boîte de conserve et conservez-le dans un récipient approprié.
- Référez-vous à la durée de conservation indiquée sur l'emballage.
- N'obstruez pas la circulation d'air à l'intérieur de l'appareil en couvrant les clayettes.
- Ne conservez jamais de substances dangereuses ou toxiques dans votre appareil.
- Inspectez toujours la nourriture qui a été stockée pendant longtemps pour s'assurer qu'elle soit comestible.
- Ne conservez pas les produits frais et les aliments cuisinés ensemble dans le même récipient.
- Fermez la porte immédiatement après l'avoir ouverte afin d'éviter une consommation d'énergie inutile.
- N'utilisez pas d'objets durs ou tranchants pour enlever la couche de givre.
- N'introduisez pas de denrées chaudes dans votre appareil.

### Congélation

- Laissez toujours les aliments dégeler dans un récipient qui permettent à l'eau de décongélation de s'écouler.
- Ne dépassez pas le pouvoir de congélation maximal admis quand vous congelez des produits frais (voir la section "Congélation")
- Ne donnez pas de la glace ou bâtonnets glacés dès leur sortie du congélateur :  
La basse température peut provoquer des brûlures sur les lèvres.
- Ne recongelez jamais de denrées décongelés ; les denrées décongelées doivent être consommées sous 24 heures. Seuls les aliments que l'on cuit peuvent ensuite être recongelés.
- Ne sortez pas de produits congelés avec les mains mouillées.
- Ne stockez que des aliments frais et impeccables.
- Utilisez toujours des emballages appropriés pour éviter la pénétration des odeurs ou la dégradation des aliments.
- Stockez les aliments surgelés dans le commerce selon les instructions indiquées sur l'emballage.
- Congelez les aliments cuisinés en petites quantités. Cela assure une congélation rapide et préserve la qualité des aliments.
- Ne congelez pas de liquide dans des bouteilles ou récipients très serrés.  
Les bouteilles/récipients pourraient éclater à basse température.
- Transportez les produits surgelés dans des sacs appropriés et placez-les dans votre congélateur dès que possible.  
Dégeler toujours les aliments dans le compartiment réfrigérateur.

### Exemples d'Utilisation

Vin blanc, bière et eau minérale	rafraîchir avant usage
Bananes	ne pas conserver au réfrigérateur
Poisson ou abats	conserver dans des sacs en polyéthylène uniquement
Fromage	utiliser des récipients hermétiques ou sacs en polyéthylène ; pour des résultats optimaux, sortir du réfrigérateur une heure avant la dégustation.
Melons	à conserver pendant une courte durée uniquement, utiliser des emballages hermétiques
Viande crue ou volaille	à ne pas conserver avec des produits délicats tels que les aliments cuisinés ou le lait

### Disposition des denrées

Clayettes du compartiment congélation	Différentes denrées congelées comme de la viande, du poisson, des crèmes glacées, des légumes, etc.
Support à œufs	Œufs
Clayettes du compartiment de réfrigération	Nourriture dans des casseroles, assiettes couvertes et récipients fermés
Balconnets de la porte du compartiment de réfrigération	Produits ou boissons de petite taille et sous emballage (comme du lait, des jus de fruits ou de la bière)
Bac à légumes	Fruits et légumes
Fruits et légumes	Produits délicats (fromage, beurre, salami, etc.)

### Réglage recommandé

Compartiment congélateur Réglage	Compartiment réfrigérateur Réglage	Explications
-18 ou -20°C	4°C	Voici le réglage normal recommandé.
-22 ou -24°C	4°C	Ces réglages sont recommandés lorsque la température ambiante dépasse 30 °C.
Congélation rapide	4°C	Cet indicateur est utilisé lorsque vous voulez congeler vos denrées pendant une courte période. Le réfrigérateur retournera à son mode de fonctionnement précédent lorsque le processus sera terminé.
-18°C ou plus froid	2°C	Si vous pensez que le compartiment de réfrigération n'est pas assez froid à cause de la chaleur ou des ouvertures / fermetures fréquentes de la porte.
-18°C ou plus froid	Réfrigération rapide	Vous pouvez utiliser ce réglage lorsque le compartiment de réfrigération est surchargé ou lorsque vous souhaitez refroidir rapidement vos denrées. Il est conseillé d'activer la fonction de réfrigération rapide pendant 4 à 8 heures de temps avant d'introduire les denrées.

## **Bruits normaux de fonctionnement**

**Divers bruits de fonctionnement sont complètement normaux en raison du fonctionnement du système réfrigérant de votre appareil ;**

- Des bruits de gargouillement, sifflement, ébullition ou bouillonnement sont occasionnés par le gaz qui circule dans le système réfrigérant. Ces bruits se font encore entendre pendant un instant après que le compresseur se soit éteint.
- Des bruits soudains et aigus de coup ou bruits secs sont produits par l'expansion et la contraction des parois intérieures ou de composants à l'intérieur des rangements.
- Des bruits de bourdonnement, ronronnement, de vibration ou de vrombissement aigu sont provoqués par le compresseur. Ces bruits sont légèrement plus forts au démarrage du compresseur et s'atténuent lorsque l'appareil atteint les températures de fonctionnement.

**Aussi, afin d'éviter des vibrations et bruits gênants, assurez- vous que :**

- Votre réfrigérateur est à plat sur ces quatre pieds.
- Votre réfrigérateur ne touchent pas les murs, objets environnant ou placards et meubles de cuisine.
- Les conserves, bouteilles ou plats à l'intérieur du réfrigérateur n'entrent pas en contact et ne s'entrechoquent pas.
- Toutes les clayettes et casiers sont installés correctement dans les compartiments et portes du réfrigérateur.

## **Conseil pratique concernant la réduction de la consommation électrique**

1. Veillez à ce que l'appareil se trouve dans un espace bien aéré, loin d'une éventuelle source de chaleur (cuisinière, radiateur, etc.). Parallèlement, le choix de l'emplacement de l'appareil doit se faire de façon à éviter qu'il se trouve exposé aux rayons directs du soleil.
2. Veillez à ce que les denrées déjà réfrigérées/congelées au moment de leur achat soient introduites dans l'appareil le plus tôt possible, surtout pendant l'été. Nous vous conseillons d'utiliser des sacs à isolation thermique pour conserver vos denrées d'un réfrigérateur/congélateur à un autre.

3. Nous vous recommandons également de veiller à ce que le dégivrage des emballages sortis du compartiment congélateur se fasse dans le compartiment réfrigérateur. Pour cela, l'emballage à dégivrer sera introduit dans un récipient de sorte que l'eau issue du dégivrage ne connaisse pas de fuite dans le compartiment réfrigérateur. Nous vous conseillons de commencer le processus de dégivrage 24 heures au moins avant l'utilisation de l'aliment congelé.

4. Nous vous recommandons d'ouvrir la porte de la machine le moins de fois possible.

5. Évitez de laisser inutilement la porte de l'appareil ouverte et veillez à ce que celle-ci soit bien fermée après chaque ouverture. Lorsque les portes sont ouvertes, l'air chaud pénètre dans les compartiments réfrigérateur/congélateur et l'appareil consomme plus d'énergie pour refroidir les denrées alimentaires. Par conséquent, veuillez ne pas les ouvrir régulièrement afin d'économiser de l'énergie et conserver les aliments à la température idéale.

6. Vous pouvez conserver le maximum d'aliments congelés sans recourir aux étagères centrale et supérieure du compartiment du congélateur. La consommation énergétique de votre appareil est enclenchée alors que le compartiment du congélateur est entièrement chargé sans utiliser les étagères centrale et supérieure.

7. Évitez d'obstruer la grille du ventilateur du congélateur en posant des aliments devant cette dernière. Vous devez toujours laisser un espace minimal de 3 cm devant cette grille afin de permettre à l'air nécessaire d'y circuler pour refroidir efficacement ce compartiment.

8. Activez la fonction "Économie d'énergie". Lorsque la fonction Économie d'énergie est active, toutes les icônes figurant sur l'écran disparaîtront, à l'exception de l'icône de la fonction d'économie d'énergie. Toutes les icônes s'illumineront si vous ouvrez la porte du compartiment produits frais ou touchez à l'écran.

9. Les paramètres de température recommandés sont +4°C et -20°C pour les compartiments produits frais et congélateur respectivement.

**Et si...****1- L'appareil ne fonctionne pas, même s'il est mis sous tension.**

- Vérifiez que la prise d'alimentation est branchée correctement !
- Vérifiez que l'alimentation électrique est en état de marche, ou si le disjoncteur a été déclenché !
- Vérifiez si la commande de température est correctement réglée !

**2- Il y a une panne de courant.**

Laissez les portes de votre appareil fermées. Il n'y a pas de risque pour les aliments congelés si la panne dure moins longtemps que "l'autonomie de fonctionnement en cas de panne" (heures) indiquée dans la notice des caractéristiques techniques. Si la panne se prolonge, inspectez les aliments et consommez-les immédiatement. Vous pouvez aussi cuire les aliments crus décongelés puis les recongeler.

**3- L'éclairage intérieur ne fonctionne pas.**

Vérifiez la prise !

Vérifiez l'installation de l'ampoule ! Débranchez le câble d'alimentation avant d'inspecter l'ampoule. (Référez-vous aussi à la section "Changement de l'ampoule intérieure")

**4 - L'alarme de température élevée retentit**

Si la température réelle du compartiment congélateur est haute, le symbole alarme s'affiche à l'écran (**Figure. 2/18**). Le symbole alarme s'éteint lorsque la température réelle du compartiment congélateur refroidit.

Le volume de l'alarme de température élevée peut augmenter dans les cas suivants.

- L'espace de conservation des denrées est chaud
- L'air du compartiment congélateur est chaud
- La porte du congélateur reste ouverte de façon prolongée

Si l'alarme de température élevée retentit pendant plus 24 heures, contactez le service clientèle.

L'alarme de température élevée n'est activée que 24 heures après avoir branché l'appareil.

**5- Il y a des messages d'erreur et l'alarme retentit.**

En cas de panne due à l'installation électrique de l'appareil, le symbole alarme commence à clignoter à l'écran (**Figure. 2/18**) de même que le message d'erreur correspondant.

Si certains caractères (E0, E3, ..etc.) s'affichent à l'écran, contactez le service clientèle.

Le symbole alarme s'éteint juste après la résolution de la panne.

**6- La température réelle du réfrigérateur est en panne**

L'appareil procède au refroidissement en fonction du réglage de température du réfrigérateur. La température réelle du réfrigérateur affichée à l'écran atteindra le réglage de température du réfrigérateur lorsque les emballages seront assez froids.

La température réelle du réfrigérateur indiquée à l'écran peut fluctuer si :

- La porte du réfrigérateur est ouverte / fermée fréquemment.
- Des emballages chauds sont introduits dans le réfrigérateur.
- La porte du réfrigérateur est laissée ouverte pendant une durée prolongée.

**7- Autres anomalies possibles**

Toute anomalie n'implique pas notre service clientèle. Dans la majorité des cas, vous pouvez y remédier facilement sans avoir recours à une intervention.

Avant de demander notre assistance, veuillez vérifier si l'anomalie a été occasionnée par une erreur d'utilisation. Si c'est le cas et qu'une intervention a été demandée, des frais de service seront à votre charge même si l'appareil est encore sous garantie.

Si le problème persiste, veuillez consulter votre vendeur ou le service clientèle.

Lors de votre appel, munissez-vous du modèle et numéro de série de votre appareil. La plaque signalétique est située à l'intérieur.

### Alarme d'ouverture de porte

L'appareil est muni d'une sonnerie intégrée qui avertira le client si la porte du réfrigérateur est laissée ouverte pendant une minute. Cette alarme est une alarme périodique qui rappelle le client que la porte du réfrigérateur a été laissée ouverte.

La porte du congélateur n'est pas dotée d'une alarme.

Pour arrêter l'alarme d'ouverture de porte, il suffit d'appuyer sur n'importe quelle touche de l'écran ou de fermer la porte. Ainsi, l'alarme sera arrêtée jusqu'à la fois suivante.

### Réversibilité des portes

La porte de votre réfrigérateur est conçue pour fonctionner dans les deux sens à votre convenance. Si vous souhaitez que la porte s'ouvre dans l'autre sens, faites appel au service d'entretien agréé le plus proche.

#### Recyclage



Ce produit est marqué du symbole du tri sélectif, relatif aux déchets d'équipements électriques et électroniques. Cela signifie que ce produit doit être pris en charge par un système de collecte sélectif conformément à la directive européenne 2002/96/CE, afin de pouvoir être recyclé ou démantelé dans le but de réduire tout impact sur l'environnement. Attention les produits électroniques n'ayant pas fait l'objet d'un tri sélectif sont potentiellement dangereux pour l'environnement et la santé humaine en raison de la présence potentielle de substances dangereuses.



The diagram illustrates the components of an energy label. At the top left is the European Union flag. To its right is the word "ENERG" in large letters, with translations in Cyrillic (энергия), Greek (ενεργεια), and Chinese (Y IJA, IE IA) in smaller circles. Below this is a scale of energy efficiency classes represented by horizontal bars of varying lengths, labeled from A+++ (shortest) to D (longest). A large blue watermark "Mans.io" is overlaid on the scale. Below the scale, the word "ENERGIA" is written in multiple languages: ENERGIJA, ENERTEIA, ENERGIJA, ENERGY, ENERGIE, and ENERGI. To the right of this text is a rounded rectangle containing the unit "kWh/annum". At the bottom, there are three rounded rectangles: the first contains a 1L milk carton icon and the letter "L"; the second contains a snowflake icon and the letter "L"; the third contains a speaker icon and the unit "dB".

ENERGIA · ENERGIJA  
ENERTEIA · ENERGIJA  
ENERGY · ENERGIE · ENERGI

kWh/annum

L

L

dB

2010/1060

Enhorabuena por elegir nuestro producto, el cual sin duda le proporcionará muchos años de buen servicio.

### ***La seguridad es lo primero.***

Por favor, lea el manual de instrucciones detenidamente. En él encontrará información de importancia acerca del uso de su electrodoméstico. Si no se atiende a las instrucciones, podría perder el derecho a reparación gratuita durante el período de garantía. Por favor, guarde este manual en un lugar seguro y entréguelo a futuros usuarios en caso pertinente.

- No conecte el electrodoméstico a la toma de corriente hasta que no se hayan retirado todos los protectores de embalaje y transporte.
- Si el aparato se transportó horizontalmente, déjelo en posición vertical al menos 12 horas antes de conectarlo, para que el sistema se asiente.
- Este frigorífico sólo debe utilizarse para su finalidad prevista, es decir, la conservación y congelación de alimentos.
- No recomendamos la utilización de este dispositivo en lugares fríos no calefactados tales como garajes, invernaderos, cobertizos, cabañas, exteriores, etc. Consulte la sección 'Ubicación'.
- A la recepción del producto, compruebe que éste no presente daños y que todas sus piezas y accesorios se encuentren en perfecto estado.
- No utilice nunca un electrodoméstico que presente daños; en caso de duda consulte a su proveedor.
- No permita que los niños jueguen con el electrodoméstico.
- No se sienta ni se suba en el electrodoméstico ni en sus partes extraíbles, ni permita que los niños lo hagan.
- No se cuelgue de la puerta del electrodoméstico.
- Su aparato no contiene refrigerantes a base de flúor (CFC/HCF), pero sí refrigerante isobutano (R600a), gas natural altamente compatible con el medio ambiente. El (R600a) es fácilmente inflamable. Por tanto, asegúrese de no dañar el circuito de refrigeración durante el transporte o el funcionamiento.  
En caso de avería:
  - Evite las llamas, las fuentes de chispas y las sustancias inflamables.
  - Ventile de inmediato la estancia en donde se encuentre el aparato.
  - El refrigerante en contacto con los ojos puede causar lesiones oculares.
- No instale el electrodoméstico en una estancia de menos de 10 metros cúbicos.
- No arroje el electrodoméstico al fuego. Su aislante contiene sustancias inflamables sin CFC.
- Solicite a las autoridades locales información sobre recogida de residuos y centros de reciclaje disponibles.

 **Advertencia:** Mantenga limpias y sin obstrucciones las aberturas de ventilación del armario del frigorífico o de la estructura incorporada.

 **Advertencia:** Utilice sólo los dispositivos mecánicos u otros medios recomendados por el fabricante para acelerar el proceso de deshielo.

 **Advertencia:** Evite provocar daños al circuito de refrigeración.

 **Advertencia:** No utilice aparatos eléctricos dentro de los compartimentos para alimentos del electrodoméstico, a menos que sean del tipo recomendado por el fabricante.

- Evite todo contacto con el alambrado del condensador metálico situado en la parte posterior del electrodoméstico, ya que existe riesgo de lesiones.
- En caso de posible fallo del aparato, desenchufarlo de inmediato de la toma eléctrica.
- Antes de limpiar el aparato, desenchúfelo siempre de la toma eléctrica o desactive el fusible. No tire del cable, sino del enchufe.
- Las reparaciones de los equipos eléctricos sólo deben ser realizadas por expertos cualificados. Si el cable de alimentación estuviera dañado, el fabricante, el servicio de atención al cliente o una persona cualificada deberán sustituirlo para evitar peligros.

## Instrucciones de transporte

El frigorífico sólo se debe transportar en posición vertical.

Antes de la ejecución de la prueba de funcionamiento en el negocio, el paquete de la aplicación debe encontrarse intacto.

En caso de haberse transportado en posición horizontal, es preciso colocarlo de nuevo en posición vertical y esperar 12 horas para poderlo poner en funcionamiento.

El electrodoméstico debe estar protegido de la lluvia, la humedad y demás fenómenos meteorológicos.

El fabricante no asume responsabilidad alguna en caso de ser ignoradas las instrucciones sobre seguridad.

### Eliminación

Asegúrese de que el electrodoméstico quede inutilizado de inmediato.

Extraiga el enchufe y corte el cable de corriente. Retire o inutilice cerraduras y pestillos antes de deshacerse del aparato. De esta manera evitará que los niños se queden encerrados y pongan en peligro sus vidas.

## Instalación del electrodoméstico

No instale el frigorífico en habitaciones donde la temperatura pueda descender por debajo de los 10 °C por la noche y/o especialmente en invierno. A temperaturas inferiores, es posible que el aparato no funcione, reduciéndose el periodo de conservación de los alimentos.

La clase climática de su electrodoméstico se detalla en el folleto de Características Técnicas y en la etiqueta de datos técnicos en el interior del aparato. En ella se especifican las temperaturas ambiente de funcionamiento adecuadas, según se detalla a continuación.

### Clase climática Temperaturas ambiente

SN.....	Entre 10 °C y 32 °C
N .....	Entre 16 °C y 32 °C
ST .....	Entre 16 °C y 38 °C
T.....	Entre 16 °C y 43 °C
SN-ST.....	Entre 10 °C y 38 °C
SN-T .....	Entre 10 °C y 43 °C

## Ubicación

Coloque el electrodoméstico únicamente en estancias secas que dispongan de ventilación, tal como se ve en la ilustración.

Evite la luz solar directa o fuentes de calor tales como estufas o calentadores.

Si ello no fuera posible, observe las siguientes distancias mínimas:

Estufas eléctricas: 3,00 cm

Calentadores: 3,00 cm

Aparatos de refrigeración: 2.50 cm

- Asegúrese de que hay suficiente circulación de aire para su electrodoméstico.
- Compruebe que hay espacio suficiente en torno al aparato para garantizar la circulación de aire (**Figura 3**).

Monte ambos espaciadores de plástico de pared suministrados junto con la aplicación, girándolos 1/4 de vuelta en el condensador en la parte trasera de la aplicación (**Figura 4**).

- El aparato debe estar situado sobre una superficie lisa. Los dos pies delanteros se pueden ajustar según sea necesario. (**Figura 5**). Para garantizar la verticalidad del frigorífico, ajuste los dos pies delanteros girándolos a derecha o izquierda hasta que el contacto con el suelo sea firme y seguro.

El correcto ajuste de los pies evita vibraciones o ruidos excesivos.

## Conexiones eléctricas

### Aviso

Este electrodoméstico debe conectarse a un enchufe provisto de toma de tierra.

- Compruebe que los tipos de corriente y voltaje locales corresponden a los indicados en la etiqueta de datos técnicos situada en el interior del electrodoméstico.
- Sólo se puede garantizar la seguridad eléctrica del aparato cuando la toma de tierra de la vivienda se halla instalada en conformidad con la normativa vigente.
- Instale el aparato de forma que el cable no quede atrapado bajo él, ya que podría resultar dañado.
- Asegúrese de que el enchufe sea fácilmente accesible. No utilice bases múltiples o cables de extensión.

## Detalles del electrodoméstico



### Uso

Se suministra a continuación información sobre los accesorios a modo de referencia. Es posible que los accesorios que aparecen no coincidan con los de su electrodoméstico.

### Figura 1

- A)** Compartimento refrigerador  
**B)** Compartimento congelador

1. Panel de control
2. Luz interior
3. Ventilador de alimentos frescos
4. Rejilla para vino
5. Estantes interiores ajustables
6. Tapa del cajón de frutas y verduras
7. Cajones de frutas y verduras
8. Compartimento para hielo
9. Soporte de bandeja de hielo y bandeja de hielo
10. Compartimiento de congelación rápida
11. Compartimento de conservación de alimentos congelados
12. Pies delanteros ajustables
13. Compartimento de lácteos
14. Estante para botes
15. Estante para botellas
16. Ventilador del congelador

Los ventiladores tienen el propósito de hacer circular el aire en su correspondiente compartimento.

### Antes de empezar

Antes de empezar a utilizar su electrodoméstico, deben comprobarse detenidamente los siguientes puntos para su seguridad:

- ¿Está correctamente colocado el aparato sobre el suelo?
- ¿Hay espacio suficiente para una buena circulación de aire?
- ¿Está limpio el interior? (Ver también la sección de "Conservación y limpieza").
- A continuación, enchufe el aparato a la toma de corriente.

Se activará el compresor, y la luz interior se encenderá al abrirse la puerta del frigorífico.

No deposite alimentos en el frigorífico hasta que la temperatura haya alcanzado los niveles deseados.

## Ajuste de la temperatura de funcionamiento

La temperatura del compartimento de alimentos frescos y del compartimento congelador puede ajustarse por medio de la pantalla electrónica (**Figura 2**)

### Panel de control

#### Funciones de control

Atendiendo a la Figura 2, el electrodoméstico dispone de las siguientes funciones.

1. Indicador de temperatura del compartimento congelador
2. Función de ajuste de temperatura del compartimento congelador
3. Función de congelación rápida
4. Indicador de congelación rápida
5. Indicador de temperatura del compartimento frigorífico
6. Función de ajuste de temperatura del compartimento frigorífico
7. Función de refrigeración rápida
8. Indicador de refrigeración rápida
9. Función Eco-Fuzzy (modo especial de ahorro)
10. Indicador Eco-Fuzzy (modo especial de ahorro)
11. Función de vacaciones
12. Indicador de la función de vacaciones
13. Función de rendimiento energético
14. Indicador de rendimiento energético
15. Función de bloqueo de teclas
16. Indicador de bloqueo de teclas
17. Indicador de temperatura alta / aviso de error
18. Indicador del modo ahorro

Mansio

## Descripción de las funciones de control

### 1. Indicador de temperatura del compartimento congelador

Indica la temperatura ajustada para el compartimento congelador.

### 2. Función de ajuste de temperatura del compartimento congelador

Esta función le permite ajustar la temperatura del compartimento congelador. Pulse este botón para ajustar la temperatura del compartimento congelador a -18, -20, -22 y -24 °C respectivamente.

### 3. Función de congelación rápida

El indicador de congelación rápida permanece iluminado mientras la función de congelación rápida está activa. Para cancelar esta función pulse de nuevo el botón de congelación rápida. El indicador de congelación rápida se apagará y el frigorífico volverá a sus valores normales. Si no la cancela manualmente, la función de congelación rápida se cancelará automáticamente transcurridas cuatro horas o bien una vez el compartimento congelador alcance la temperatura deseada. Si desea congelar grandes cantidades de alimentos frescos, pulse el botón de congelación rápida antes de introducir los alimentos en el compartimento congelador. Si pulsa el botón de congelación rápida repetidamente a intervalos breves, se activará la protección del circuito electrónico y el compresor no se pondrá en marcha inmediatamente. En caso de apagón, esta función no se activará automáticamente con el restablecimiento del suministro eléctrico.

### 4. Indicador de congelación rápida

Este símbolo parpadea de forma llamativa cuando la función de congelación rápida está activa.

### 5. Indicador de temperatura del compartimento frigorífico

Indica la temperatura ajustada para el compartimento frigorífico.

### 6. Función de ajuste de temperatura del compartimento frigorífico

Esta función le permite ajustar la temperatura del compartimento frigorífico. Pulse este botón para ajustar la temperatura del compartimento frigorífico a 8, 6, 4 y 2 °C respectivamente.

### 7. Función de refrigeración rápida

Al pulsar el botón de refrigeración rápida, la temperatura del compartimento descenderá por debajo del valor fijado. Esta función puede utilizarse para enfriar con rapidez alimentos depositados en el compartimento frigorífico. Si desea enfriar grandes cantidades de alimentos frescos, se recomienda activar esta función antes de depositar los alimentos en el frigorífico. El indicador de refrigeración rápida permanece iluminado mientras la función de refrigeración rápida está activa. Para cancelar esta función pulse nuevamente el botón de refrigeración rápida. El indicador de refrigeración rápida se apagará y el electrodoméstico volverá a sus valores normales. Si no cancela manualmente la función de refrigeración rápida, ésta se cancelará automáticamente transcurridas dos horas o bien una vez el compartimento frigorífico alcance la temperatura deseada. En caso de corte del fluido eléctrico, esta función no se activará automáticamente al restablecerse el suministro eléctrico.

### 8. Indicador de refrigeración rápida

Este símbolo parpadea de forma llamativa cuando la función de refrigeración rápida está activa.

### 9. Función Eco-Fuzzy (modo especial de ahorro)

Al pulsar el botón "Eco-Fuzzy" se activará la función Eco Fuzzy y el indicador Eco Fuzzy se encenderá. El frigorífico comenzará a funcionar en el modo más económico durante un mínimo de 6 horas y el indicador de uso económico se iluminará cuando esta función esté activa. Pulse el botón Eco-Fuzzy de nuevo para desactivar la función Eco Fuzzy.

### 10. Indicador Eco-Fuzzy (modo especial de ahorro)

Este símbolo se ilumina cuando la función Eco-Fuzzy está activa.

### 11. Función de vacaciones

Pulse el botón Eco Fuzzy y manténgalo pulsado durante 3 segundos para activar la función de vacaciones. El indicador de la función de vacaciones se encenderá. La refrigeración del compartimento frigorífico se detendrá y su temperatura quedará fijada a 15 °C para evitar la aparición de malos olores. El indicador de la temperatura del compartimento refrigerador no mostrará la temperatura mientras esta función esté activa. Para desactivar la función de vacaciones, mantenga pulsado el botón Eco-Fuzzy durante 3 segundos.

### 12. Indicador de la función de vacaciones

Este indicador permanecerá iluminado mientras la función de vacaciones esté activa.

### 13. Función de rendimiento energético

Al pulsar el botón de rendimiento energético, la función de rendimiento energético se activará y el indicador de rendimiento energético se encenderá. Cuando la función de rendimiento energético está activa, todos los indicadores, excepto el de rendimiento energético, estarán apagados. Esta función se desactivará al pulsar cualquier botón o al abrir la puerta; los indicadores de la pantalla volverán a adoptar los valores normales y el indicador de rendimiento energético permanecerá iluminado. Si no pulsa ningún botón ni abre la puerta en el plazo de 5 minutos, durante el cual el indicador de rendimiento energético permanecerá encendido, la función de rendimiento energético se reactivará y los indicadores de la pantalla se apagarán. Si pulsa el botón de rendimiento energético con la función inactiva pero con el indicador aún encendido, la función de rendimiento energético se desactivará y su indicador se apagará.

### 14. Indicador de rendimiento energético

Este indicador se enciende al seleccionar la función de rendimiento energético.

### 15. Función de bloqueo de teclas

Al mantener pulsado el botón de bloqueo de teclas durante 3 segundos, la función de bloqueo de teclas se activará y el indicador de bloqueo de teclas se encenderá. Ningún botón funcionará mientras esta función esté activa. Mantenga pulsado el botón de bloqueo de teclas durante 3 segundos para desactivar esta función.

### 16. Indicador de bloqueo de teclas

Este indicador permanecerá iluminado mientras la función de bloqueo de teclas esté activa.

### 17. Indicador de temperatura alta / aviso de error

Este indicador se enciende en caso de fallo de alta temperatura o aviso de error.

### 18. Indicador del modo ahorro

El indicador del modo ahorro se enciende al ajustar la temperatura del compartimento congelador a  $-18^{\circ}\text{C}$ , y se apaga al seleccionar las funciones de congelación rápida o refrigeración rápida.

## Refrigeración

### Almacenamiento de los alimentos

El **compartimento frigorífico** está destinado al almacenamiento de alimentos frescos y bebidas por un periodo de tiempo breve.

Almacene los productos lácteos en el compartimento destinado a tal efecto.

Las botellas pueden guardarse en el portabotellas o en el estante para botellas de la puerta.

La carne cruda se conserva mejor en bolsas de polietileno depositadas en el segundo estante superior del frigorífico.

Deje enfriar los alimentos y las bebidas calientes antes de introducirlos en el frigorífico.

Se recomienda no depositar alimentos congelados sobre la tapa del cajón de verduras para su descongelación.

Puede utilizar las demás bandejas para ese propósito.



#### Atención

El alcohol concentrado debe depositarse únicamente en posición vertical y firmemente cerrado.



#### Atención

No deposite en el electrodoméstico sustancias explosivas ni productos que contengan gases inflamables (botes de nata a presión, aerosoles, etc.). Existe **riesgo de explosión**.

## Congelación

### Congelación de alimentos

El área de congelación aparece marcada con el  símbolo

Puede utilizar la aplicación para congelar comida fresca como también para almacenar comida pre-congelada. Por favor, remítase a las recomendaciones provistas en el envase de sus alimentos.



#### Atención

No congele bebidas gaseosas, ya que las botellas pueden estallar cuando el líquido en su interior se congele.

Tenga cuidado con productos congelados tales como cubitos de hielo de colores.

No rebase la cantidad de alimentos que es capaz de congelar el frigorífico en 24 horas. Remítase al folleto de características técnicas.

Para mantener la calidad de los alimentos, la congelación de los mismos debe realizarse lo más rápidamente posible.

De esa manera, no se excederá la capacidad de congelación y no aumentará la temperatura en el interior del congelador.



#### Atención

Mantenga los alimentos ya congelados separados de los colocados recientemente.

Cuando introduzca alimentos calientes en el congelador, el compresor de refrigeración se mantendrá en funcionamiento hasta que estén completamente congelados, cosa que puede temporalmente provocar un enfriamiento excesivo del compartimento frigorífico.

Puede resultar difícil abrir la puerta del congelador o del frigorífico justo después de haberla cerrado. No se preocupe. Ello es debido a la diferencia de presión, que se igualará y permitirá la normal apertura de la puerta en pocos minutos. Oirá un sonido de aspiración nada más cerrar la puerta. Esto es perfectamente normal.

### Cubitos de hielo

Rellene la cubitera hasta 3/4 de su capacidad y colóquela en el congelador.

Una vez el agua se haya transformado en hielo, puede sacar los cubitos.

Nunca utilice objetos con punta o bordes afilados, como cuchillos o tenedores, para retirar los cubitos. ¡Existe riesgo de lesiones!

Deje que los cubitos se derritan ligeramente, o introduzca la parte inferior de la bandeja en agua caliente durante unos instantes.

### Deshielo del aparato

**Este electrodoméstico es del tipo “sin escarcha”. Por lo tanto, no se acumulará escarcha en la zona de almacenamiento de alimentos.**

No obstante, cada vez que sea necesario se iniciará automáticamente un proceso de deshielo de la zona de evaporación del electrodoméstico. El agua se vierte en un depósito situado en la parte trasera del aparato y se evapora automáticamente gracias al calor del compresor.

Asegúrese de que dicho depósito está correctamente sujeto encima del compresor.



#### Avisos

Los ventiladores de los compartimentos congelador y frigorífico hacen circular aire frío. No introduzca nunca objetos a través del protector.

No permita que los niños jueguen con los ventiladores de los compartimentos congelador y frigorífico.

No deposite nunca productos que contengan gases inflamables (por ejemplo, dosificadores, aerosoles, etc.) ni sustancias explosivas.

No cubra los estantes con ningún material protector que pueda obstruir la circulación del aire.

No permita a los niños jugar con el electrodoméstico ni manipular sus mandos.

No permita que se obstruyan los protectores de los ventiladores con el fin de obtener el mayor rendimiento posible del electrodoméstico.

**(Figuras 9 y 10)**

#### Advertencia

Su electrodoméstico dispone de dos ventiladores de circulación que son fundamentales para el rendimiento del frigorífico. Asegúrese de que los ventiladores no se encuentran bloqueados (detenidos) o bloqueados por alimentos o paquetes. El entorpecimiento o bloqueo (detención) del ventilador puede derivar en un incremento de la temperatura interna del congelador (deshielo).

## **Sustitución de la bombilla interior** (Figura 11)

En caso de que la bombilla no funcione, es muy fácil sustituirla. En primer lugar, asegúrese de que el frigorífico/congelador está desconectado de la red eléctrica desenchufándolo de la toma. Tome un destornillador plano e insértelo sin forzar en la ranura izquierda entre la cubierta de la bombilla y la pared. A continuación gire el destornillador hacia la izquierda con cuidado hasta que note que la patilla izquierda de la cubierta se ha soltado. Repita el procedimiento con la ranura derecha, esta vez girando el destornillador hacia la derecha. Una vez aflojados ambos lados, podrá retirar la cubierta con total facilidad.

Compruebe que la bombilla esté bien enroscada en el casquillo. Vuelva a enchufar el aparato a la toma de corriente. Si la luz sigue fallando, adquiera una bombilla de 15 vatios (máx.) de casquillo de rosca E14 y sustituya la antigua bombilla. Es preciso deshacerse con cuidado de la bombilla defectuosa.

Si ha sustituido la bombilla, no olvide volver a colocar la cubierta en su posición. Asegúrese de que la cubierta encaje en su sitio correctamente.

## **Conservación y limpieza**

### **Superficies interiores y exteriores**



#### **Atención**

**Desconecte el disyuntor o desenchufe el cable de alimentación siempre antes de proceder a la limpieza del aparato.**

Limpie el exterior con agua tibia y un detergente suave.

No emplee nunca productos abrasivos o a base de agentes ácidos.

Seque con un trapo el compartimento interior.

Trate de evitar que el agua entre en contacto con las conexiones eléctricas del control de temperatura o de la luz interior.

Si no se va a utilizar el aparato durante un largo periodo de tiempo, desconecte el cable de alimentación y retire todos los alimentos. Limpie el aparato y deje la puerta abierta.

Para conservar el buen aspecto del electrodoméstico, se pueden abrillantar el exterior y los accesorios de la puerta con una cera a base de silicona.

Limpie el condensador situado en la parte posterior del electrodoméstico una vez al año mediante un cepillo o una aspiradora. La acumulación de polvo provoca un aumento del consumo energético.

Verifique regularmente las juntas de la puerta. Limpie únicamente con agua y seque completamente.

### **Limpieza de los accesorios**

#### **Estantes de la puerta**

Retire todos los alimentos de los estantes de la puerta.

Levante la tapa del estante y retírela lateralmente.

Levante el fondo del estante de la puerta para retirarlo.

#### **Recipiente de recogida (Depósito):**

Asegúrese de que el molde en la parte posterior del aparato esté siempre limpio.

Separe del compresor el cierre del depósito ejerciendo una ligera presión, ayudándose para ello de una herramienta (un destornillador, por ejemplo), para poder retirar el depósito.

Levante el depósito y secarlo con un trapo.

Vuelva a colocarlo siguiendo los pasos en orden inverso.

#### **Cajón para frutas y verduras y otros cajones:**

Para limpiar un cajón, tire de él tanto como sea posible, inclínelo hacia arriba y, a continuación, extráigalo completamente (Figuras 7 y 8).



## Notas y consejos útiles

### Refrigeración

- Lave los alimentos frescos y las verduras antes de guardarlos en su compartimento.
- Envuelva o empaquete los alimentos, o colóquelos en un recipiente adecuado antes de guardarlos en el frigorífico.
- Envuelva los alimentos no aptos para conservación a bajas temperaturas en bolsas de polietileno (piñas, melones, pepinos, tomates, etc).
- Los alimentos con fuerte olor o susceptibles de adquirirlo deben envasarse en materiales herméticos o a prueba de olores.
- Mantenga los alimentos frescos separados de los cocinados para evitar la contaminación bacteriana.
- Nunca guarde carne fresca en el frigorífico durante más de 2 o 3 días.
- Retire cualquier resto de alimentos en conserva de su lata y guárdelo en un recipiente adecuado.
- Consulte la fecha de caducidad indicada en el envase del alimento.
- No obstruya la circulación de aire en el interior del aparato tapando los estantes.
- No guarde sustancias peligrosas o venenosas en el interior del frigorífico.
- Verifique siempre el estado de los alimentos almacenados durante largos periodos en el frigorífico.
- No almacene alimentos frescos y cocinados en un mismo recipiente.
- Cierre la puerta inmediatamente después de abrirla para evitar el consumo innecesario de energía.
- No utilice objetos contundentes o afilados para retirar la formación de hielo.
- No deposite comida caliente en el frigorífico.

### Congelación

- Deje siempre que los alimentos se descongelen en un recipiente que permita el drenaje del agua procedente de la descongelación.
- No exceda la capacidad máxima de congelación permitida cuando congele alimentos frescos (Ver la sección "Congelación").
- No dé a los niños helados o cubitos de hielo directamente del congelador.  
La baja temperatura puede provocar quemaduras en los labios.
- No vuelva a congelar alimentos descongelados; deben consumirse en 24 horas. Únicamente pueden volver a congelarse aquellos alimentos que previamente se hayan cocinado.
- No retire alimentos congelados con las manos húmedas.
- Almacene únicamente alimentos frescos y en perfecto estado.
- Use siempre envases adecuados para evitar la propagación de olores o el deterioro de los alimentos.
- Almacene los alimentos precongelados conforme a las instrucciones proporcionadas en los envases.
- Congele alimentos cocinados en pequeñas cantidades. Con ello se obtiene una rápida congelación y se conserva la calidad de los alimentos.
- No congele líquidos en botellas o recipientes firmemente cerrados.  
Dichos recipientes o botellas pueden estallar a bajas temperaturas.
- Lleve los alimentos precongelados en bolsas adecuadas y colóquelos en el congelador lo antes posible.  
Descongele siempre los alimentos en el compartimento del frigorífico.

### Ejemplos de Utilización

Vino blanco, cerveza y agua mineral	Enfriar antes de usar
Plátanos	No guardar en el frigorífico
Pescado o despojos	Guardar sólo en bolsas de polietileno
Queso	Utilizar recipientes herméticos o bolsas de polietileno. Para un mejor resultado sacar del frigorífico una hora antes de consumir.
Melones	Guardar sólo durante un periodo de tiempo breve. Utilizar envoltorios o envases herméticos
Carne cruda y aves	No almacenar junto con alimentos delicados tales como alimentos ya cocinados o leche

### Colocación de los alimentos

Estantes del compartimento congelador	Alimentos congelados diversos tales como carnes, pescados, helados, verduras, etc.
Huevera	Huevos
Estantes del compartimento refrigerador	Alimentos en cazuelas, platos cubiertos y recipientes cerrados
Estantes de la puerta del compartimento refrigerador	Alimentos o bebida en envases pequeños (leche, zumos de frutas, cerveza, etc.)
Cajón de frutas y verduras	Verduras y frutas
Verduras y frutas	Productos delicados (queso, mantequilla, embutidos, etc.)

### Ajustes recomendados

Compartimento congelador Ajuste	Compartimento frigorífico Ajuste	Explicaciones
-18 o -20 °C	4 °C	Estos son los valores de uso recomendados.
-22 o -24 °C	4 °C	Se recomiendan estos valores cuando la temperatura ambiente rebase los 30 °C.
Congelación rápida	4 °C	Se utiliza para congelar los alimentos rápidamente. El frigorífico volverá a su modo de funcionamiento previo una vez finalizado el proceso.
-18 °C o menos	2 °C	Si cree que el compartimento frigorífico no está suficientemente frío debido a las altas temperaturas ambientales o por la frecuente apertura y cierre de la puerta.
-18 °C o menos	Refrigeración rápida	Puede utilizarlo cuando haya un exceso de carga en el compartimento o bien si desea enfriar sus alimentos rápidamente. Se recomienda activar la función de refrigeración rápida 4-8 horas antes de colocar los alimentos.

## **Ruidos normales de funcionamiento**

### **Su aparato emitirá ruidos de funcionamiento perfectamente normales producidos por su sistema de refrigeración;**

- Los gorgoteos, silbidos, o burbujeos están provocados por el líquido refrigerante que circula por el sistema de refrigeración. Dichos ruidos pueden oírse durante breves instantes una vez detenido el compresor.
- Los ruidos repentinos como chasquidos o pequeñas descargas ocurren a causa de la dilatación y contracción de las paredes interiores o de algunos componentes dentro de los compartimentos.
- Los zumbidos y pitidos son emitidos por el compresor. Estos ruidos son ligeramente más altos cuando se pone en marcha el compresor y se reducen al alcanzar el aparato la temperatura de funcionamiento correcta.

### **Asimismo, para evitar vibraciones o ruidos molestos, comprobar que:**

- Su frigorífico se asienta nivelado sobre los cuatro pies.
- El aparato no se halla en contacto con la pared, objetos cercanos y armarios o muebles de cocina.
- Las latas, botellas o platos dentro del frigorífico no se tocan o solapan unos con otros.
- Todos los estantes y cajones se hallan colocados de manera correcta dentro de los compartimentos y las puertas del frigorífico.

## **Consejos prácticos para la reducción del consumo de electricidad**

1. Asegúrese de que el aparato esté ubicado en zonas bien ventiladas, lejos de cualquier fuente de calor (cocina, radiador, etc.). Al mismo tiempo, el aparato debe ubicarse de tal modo que se evite la incidencia sobre él de la luz solar directa.
2. Deposite en el frigorífico lo antes posible los alimentos refrigerados o congelados que adquiera, especialmente en verano. Se recomienda utilizar bolsas térmicas para transportar los alimentos hasta su hogar.
3. Se recomienda descongelar los paquetes de alimentos que saque del compartimento congelador en el compartimento frigorífico. Para ello, deposite el paquete que vaya a descongelar en un recipiente que evite que el agua procedente de la descongelación se derrame en el interior del compartimento frigorífico. Se recomienda iniciar el proceso de descongelación al menos 24 horas antes de utilizar los alimentos congelados.
4. Recomendamos abrir la puerta el menor número de veces posible.
5. No deje abierta la puerta del frigorífico más tiempo del necesario, y asegúrese de cerrar bien la puerta cada vez que la abra. Cuando las puertas están abiertas, entra aire caliente en los compartimentos frigorífico y congelador y el aparato consume más energía para enfriar los alimentos. Así pues, evite abrir las puertas con frecuencia para ahorrar energía y mantener los alimentos a una temperatura de almacenamiento ideal.
6. El volumen máximo de almacenamiento de alimentos congelados se obtiene al retirar los cajones superior y central del compartimento congelador. El consumo energético declarado para el frigorífico corresponde al funcionamiento con el compartimento congelador lleno y sin utilizar los cajones central y superior.
7. No bloquee la rejilla del ventilador del congelador colocando alimentos delante de ella. Debe haber un espacio de como mínimo 3 cm delante de la rejilla del ventilador del congelador para permitir el flujo de aire necesario para enfriar el compartimento de manera eficiente.
8. Active la función de ahorro de energía. Cuando la función de ahorro de energía está activa, todos los iconos de la pantalla se apagarán, excepto el icono de ahorro de energía. Todos los iconos se iluminarán si se abre la puerta de los alimentos frescos o se toca la pantalla.
9. Las temperaturas recomendadas son +4 °C para el compartimento de alimentos frescos y -20 °C para el compartimento congelador respectivamente.

## Resolución de problemas

### 1 - El aparato no funciona a pesar de estar encendido.

- Compruebe que el cable de alimentación esté correctamente conectado
- Compruebe si la alimentación eléctrica es correcta o si ha saltado algún disyuntor.
- Verifique que el control de temperatura esté correctamente ajustado.

### 2 - Hay una interrupción de la corriente eléctrica.

Mantenga cerradas las puertas del aparato. Los alimentos congelados no se verán afectados si la interrupción de la corriente es de una duración inferior al "Tiempo de 'Conservación sin Corriente" (en horas) indicado en el folleto de Características Técnicas. Si la interrupción supera dicho periodo, compruebe el estado de los alimentos y consúmalos de inmediato.

Puede también cocinar la comida descongelada y volver a congelarla.

### 3 - La luz interior no funciona.

Compruebe el suministro de corriente eléctrica.

Compruebe la instalación de la bombilla.

Desenchufe el cable de alimentación antes de verificar la bombilla.

(Ver también la sección "Sustitución de la luz interior")

### 4 - Se activa la alarma de alta temperatura

Si la temperatura real del compartimento del congelador es demasiado alta, el icono de alarma de la pantalla (**Fig. 2/18**) se ilumina. El icono de alarma se apaga una vez la temperatura del congelador vuelve a los valores normales.

La alarma de alta temperatura puede activarse debido a las siguientes situaciones:

- a) El compartimento de alimentos está caliente
- b) Presencia de aire caliente en el compartimento del congelador
- c) La puerta del congelador permanece abierta durante un periodo prolongado

Si la alarma de temperatura alta permanece activada durante más de 24 horas, póngase en contacto con el servicio de atención al cliente.

La alarma de alta temperatura no se activará durante las 24 horas siguientes a la conexión del aparato a la red eléctrica.

### 5 - Presencia de mensajes de error y de la alarma

En caso de que se produzca alguna anomalía durante la conexión del electrodoméstico, el icono de alarma de la pantalla parpadeará (**Fig. 2/18**) junto con el mensaje de error pertinente.

En caso de que aparezcan ciertos caracteres (E0, E3, ..etc.) en la pantalla, póngase en contacto con el servicio de atención al cliente.

El icono de alarma se apagará una vez subsanado el problema.

### 6 - Anomalía en la temperatura real del frigorífico

El electrodoméstico realiza el proceso de refrigeración teniendo en cuenta la temperatura seleccionada para el frigorífico. La temperatura real del frigorífico mostrada en la pantalla alcanzará la temperatura seleccionada una vez los productos depositados estén suficientemente fríos.

Puede que se produzcan algunas oscilaciones en la temperatura real del frigorífico mostrada en la pantalla, debido a:

- a) la frecuente apertura y cierre de la puerta del frigorífico
- b) Se depositan productos calientes en el interior del frigorífico
- c) La puerta del frigorífico se deja abierta durante periodos prolongados

### 7- Otros posibles fallos de funcionamiento

No todos los fallos de funcionamiento requieren la intervención de nuestro servicio técnico. A menudo puede usted resolver el problema sin recurrir dicho servicio.

Antes de solicitar la intervención de nuestro personal, le rogamos compruebe si el fallo ha sido causado por un manejo inadecuado del aparato. Si es así, y solicita la intervención, se le cobrará por la misma, incluso aunque el electrodoméstico se encuentre aún en garantía.

Si el problema persiste, por favor, póngase en contacto con su distribuidor o su servicio técnico. Por favor tenga a mano el tipo y el número de serie de su aparato antes de llamar. La etiqueta de datos técnicos se encuentra en el interior del frigorífico.

### Alarma de puerta abierta

El electrodoméstico dispone de una alarma acústica que avisa al usuario en caso de que la puerta del frigorífico permanezca abierta durante más de un minuto. La alarma recordará periódicamente al usuario que la puerta del frigorífico permanece abierta.

La puerta del congelador no dispone de alarma acústica.

Para detener la alarma acústica, basta con pulsar cualquiera de los botones de la pantalla o bien cerrar la puerta. De esta manera, la alarma se detendrá momentáneamente.

### Inversión de las puertas

La puerta del frigorífico se ha diseñado para abrirse a ambos lados, según lo que sea más cómodo. Si se desea que la puerta se abra hacia el otro lado, es necesario llamar al servicio de mantenimiento autorizado más cercano para obtener ayuda.



Este producto incorpora el símbolo de recogida selectiva de residuos de equipos eléctricos y electrónicos.

Ello significa que este producto debe ser manipulado teniendo en cuenta la Directiva Europea 2002/96/EC, en orden de ser reciclado o recuperado para minimizar su impacto en el medio ambiente. Para más información rogamos contacte con las autoridades locales o regionales más próximas a su domicilio.

Los productos electrónicos no incluidos en el proceso de recogida selectiva son potencialmente peligrosos para el medio ambiente y la salud humana debido a la presencia de ciertas sustancias.

The diagram illustrates the components of an energy label. At the top left is the European Union flag. To its right is the word "ENERG" in large letters, with translations in Cyrillic (энергия), Greek (ενεργεια), and Chinese (Y IJA, IE IA) in smaller circles. Below this is a scale of energy efficiency classes represented by horizontal bars of varying lengths, labeled from A+++ (shortest) to D (longest). A large blue watermark "Mans.io" is overlaid on the scale. Below the scale, the word "ENERGIA" is written in multiple languages: ENERGIJA, ENERTEIA, ENERGIJA, ENERGY, ENERGIE, and ENERGI. To the right of this text is a rounded rectangle containing the unit "kWh/annum". At the bottom, there are three icons in rounded rectangles: a 1L milk carton labeled "L", a snowflake with a small box containing three asterisks labeled "L", and a speaker icon labeled "dB".

ENERGIA · ENERGIJA  
ENERTEIA · ENERGIJA  
ENERGY · ENERGIE · ENERGI

kWh/annum

1L L

L L

dB

2010/1060

Grazie per aver scelto il nostro prodotto che garantirà certamente molti anni di ottimo servizio.

### ***Innanzitutto la sicurezza!***

Leggere con attenzione il manuale di funzionamento. Contiene importanti informazioni su come utilizzare il nuovo elettrodomestico. Se le istruzioni non sono rispettate, si potrebbe perdere il diritto all'assistenza gratuita durante il periodo di garanzia. Conservare questo manuale in un posto sicuro e, se necessario, consegnarlo agli utenti futuri.

- Non collegare l'elettrodomestico all'alimentazione elettrica finché non sono stati rimossi l'imballaggio e le protezioni per il trasporto.
- Lasciare l'elettrodomestico in posizione verticale per almeno 12 ore prima di accenderlo per consentire al sistema di risistemarsi se è stato trasportato in modo orizzontale.
- Questo elettrodomestico deve essere usato solo per gli scopi previsti, cioè la conservazione e il congelamento di generi alimentari commestibili.
- Non consigliamo l'utilizzo di questo elettrodomestico in un ambiente non riscaldato, freddo, ad esempio un garage, una serra, una dépendance, un capannone o all'aria aperta, ecc. Vedere "Collocazione".
- Alla consegna, verificare che il prodotto non sia danneggiato e che tutte le parti e gli accessori siano in condizioni perfette.
- Non utilizzare un elettrodomestico danneggiato; in caso di dubbio, controllare con i fornitori.
- Non consentire ai bambini di giocare con l'elettrodomestico.
- Non sedere o mettersi in piedi sull'elettrodomestico o sulle parti estraibili, né far sedere o far stare in piedi i bambini su di essi.
- Non appendersi allo sportello dell'elettrodomestico.
- L'elettrodomestico non contiene refrigeranti fluorurati (CFC/HFC), ma contiene isobutano refrigerante (R600a), un gas naturale che è altamente compatibile con l'ambiente. (R600a) è facilmente infiammabile. Verificare pertanto che il circuito di raffreddamento non sia stato danneggiato durante il trasporto o durante il funzionamento.

In caso di presenza di danni:

- Evitare le fiamme, le fonti di scintille e le sostanze infiammabili.
- Arieggiare immediatamente la stanza in cui è collocato l'elettrodomestico.
- Schizzi del refrigerante a contatto con gli occhi possono provocare lesioni agli occhi.
- Lo spazio nella stanza dove è installato l'elettrodomestico non deve essere inferiore ai 10 metri cubici.
- Non gettare l'elettrodomestico nel fuoco. L'elettrodomestico contiene sostanze non CFC nel materiale isolante che sono infiammabili.
- Contattare l'autorità locale della propria zona per informazioni sui metodi di smaltimento e sugli impianti disponibili.

 **Avvertenza** - Mantenere le aperture di ventilazione, nella posizione dell'elettrodomestico o nella struttura incorporata, libere da ostruzioni.

 **Avvertenza** - Non utilizzare apparecchiature meccaniche o altri mezzi diversi da quelli consigliati dal produttore per accelerare il processo di sbrinamento.

 **Avvertenza** - Non danneggiare il circuito del refrigerante.

 **Avvertenza** - Non utilizzare componenti elettrici all'interno degli scomparti per la conservazione del cibo, a meno che non siano del tipo consigliato dal produttore.

- Non toccare i cavi del condensatore metallico sul retro dell'elettrodomestico; pericolo di lesioni!
- In caso di possibile malfunzionamento, scollegare prima l'elettrodomestico dalla rete di alimentazione.
- Prima di pulire l'elettrodomestico, scollegare sempre l'alimentazione o chiudere il fusibile. Non tirare dal cavo, tirare dalla spina.
- Le riparazioni ai componenti elettrici devono essere eseguite solo da personale esperto qualificati. Se il cavo di alimentazione è danneggiato, deve essere sostituito dal produttore, dal suo agente per l'assistenza o da persone similmente qualificate per evitare rischi.

## Istruzioni per il trasporto

L'elettrodomestico deve essere trasportato solo in posizione verticale.

Prima di eseguire il test di funzionamento al negozio, l'imballaggio del dispositivo deve essere intatto.

Dopo un trasporto in posizione orizzontale, l'elettrodomestico può essere attivato solo dopo essere stato in posizione verticale per 12 ore.

L'elettrodomestico deve essere protetto da pioggia, umidità e altri fenomeni atmosferici.

Il produttore non si assume alcuna responsabilità se le istruzioni di sicurezza non sono rispettate.

### Smaltimento

Rendere immediatamente non utilizzabile l'elettrodomestico.

Estrarre la spina della rete e tagliare il cavo di alimentazione. Rimuovere o distruggere serrature a scatto o chiavistelli prima di buttar via l'elettrodomestico. In questo modo si evita che i bambini possano chiudersi dentro e mettere a rischio la propria vita.

### Impostazione dell'elettrodomestico

- Non utilizzare l'elettrodomestico in una stanza in cui la temperatura possa scendere al di sotto dei 10 °C la notte e/o soprattutto in inverno. A temperature più basse, l'elettrodomestico potrebbe non funzionare, provocando una riduzione nella durata di conservazione del cibo.

- Il valore della classe climatica dell'elettrodomestico è stato fornito nell'opuscolo Caratteristiche tecniche ed è riportato sull'etichetta informativa all'interno dell'elettrodomestico. Questa etichetta specifica le temperature ambientali ideali per il funzionamento, come spiegato di seguito.

#### Classe climatica      Temperatura ambientale

SN.....	+10 °C a 32 °C
N.....	+16 °C a 32 °C
ST.....	+16 °C a 38 °C
T.....	+16 °C a 43 °C
SN-ST.....	+10 °C a 38 °C
SN-T.....	+10 °C a 43 °C

## Collocazione

Posizionare l'elettrodomestico solo in ambienti secchi che è possibile arieggiare, come mostrato nella figura.

Evitare la luce diretta del sole o fonti di calore dirette come stufe o caloriferi.

Se ciò non può essere evitato, è necessario mantenere le seguenti distanze minime:

Stufe elettriche: 3,00 cm

Caloriferi: 3,00 cm

Refrigeratori: 2.50 cm

- Assicurare una circolazione dell'aria sufficiente per l'elettrodomestico.

- Assicurarsi che ci sia spazio sufficiente intorno all'elettrodomestico per garantire la libera circolazione dell'aria (**Elemento 3**).

Installare i due distanziatori da parete in plastica forniti con l'elettrodomestico ruotando di 1/4 di giro verso il condensatore sul retro dell'elettrodomestico (**Elemento 4**).

- L'elettrodomestico deve essere collocato su una superficie piana. I due piedi anteriori possono essere regolati come necessario (**Elemento 5**). Per assicurarsi che l'elettrodomestico sia in posizione verticale, regolare i due piedi anteriori girando in senso orario o antiorario, fino a che il prodotto non sia saldamente a contatto con il pavimento. La corretta regolazione dei piedi previene vibrazione e rumore eccessivi.

## Collegamenti elettrici

### Avvertenza

Questo elettrodomestico deve essere dotato di messa a terra.

- Controllare che il tipo di alimentazione e il voltaggio nella propria zona corrispondano all'etichetta informativa all'interno dell'elettrodomestico.

- La sicurezza elettrica dell'elettrodomestico è assicurata solo quando il sistema di messa a terra è installato in conformità alle normative.

- Quando si posiziona l'elettrodomestico, fare attenzione a che il cavo di alimentazione non vada sotto di esso, altrimenti verrà danneggiato.

- Assicurarsi che il cavo sia immediatamente accessibile. Non usare un adattatore multiplo né una prolunga.



## Conoscere l'elettrodomestico



### Avvertenza

Le seguenti informazioni sugli accessori sono fornite solo per riferimento. Gli accessori elencati di seguito potrebbero non essere gli stessi dell'elettrodomestico.

#### Elemento 1

**A)** Scomparto frigo

**B)** Scomparto freezer

1. Quadro di comando
2. Luce interna
3. Ventola cibi freschi
4. Contenitore vino
5. Mensole regolabili dell'armadietto
6. Coperchio scomparto frutta e verdura
7. Scomparti insalata
8. Scomparto zona fresca
9. Supporto per vaschetta del ghiaccio e vaschetta del ghiaccio
10. Scomparto per il congelamento rapido
11. Scomparti per la conservazione di cibi congelati
12. Piedi anteriori regolabili
13. Scomparto latticini
14. Mensola per barattoli
15. Mensola per bottiglie
16. Ventola freezer

Le ventole hanno lo scopo di garantire la circolazione dell'aria nello scomparto.

## Prima dell'avvio

Prima di cominciare ad utilizzare l'elettrodomestico, controllare di nuovo i seguenti punti per ragioni di sicurezza:

- L'elettrodomestico è perfettamente diritto sul pavimento?
- C'è spazio sufficiente per una buona circolazione dell'aria?
- La parte interna è pulita? (Vedere anche la sezione "Pulizia e manutenzione")
- Quindi collegare l'elettrodomestico alla rete.

Il compressore è attivato; la luce interna si accende quando lo sportello del frigo è aperto.

Non mettere alcun alimento all'interno del frigorifero fino a che la temperatura non ha raggiunto il livello desiderato.

## Impostazione della temperatura di funzionamento

È possibile regolare la temperatura dello scomparto freezer e cibi freschi dal display elettronico (**Elemento 2**)

### Quadro di comando

#### Funzioni di comando

Guardando la Figura 2, vengono implementate nell'elettrodomestico le seguenti funzioni.

1. Indicatore temperatura scomparto freezer
2. Funzione impostazione temperatura scomparto Freezer
3. Funzione congelamento rapido
4. Indicatore congelamento rapido
5. Indicatore temperatura scomparto frigo
6. Funzione impostazione temperatura scomparto frigo
7. Funzione raffreddamento rapido
8. Indicatore raffreddamento rapido
9. Funzione Eco-Fuzzy (uso economico speciale)
10. Indicatore Eco-Fuzzy (uso economico speciale)
11. Funzione assenza
12. Indicatore funzione assenza
13. Funzione efficienza energetica
14. Indicatore efficienza energetica
15. Funzione blocco tasti
16. Indicatore blocco tasti
17. Indicatore avvertenza errore/alta
18. Indicatore uso economico

Mansio

## Descrizione delle funzioni di comando

### 1. Indicatore temperatura scomparto freezer

Indica la temperatura impostata per lo scomparto freezer.

### 2. Funzione impostazione temperatura scomparto Freezer

Questa funzione consente di impostare la temperatura dello scomparto freezer. Premere questo tasto per impostare la temperatura dello scomparto freezer a -18, -20, -22 e -24 gradi rispettivamente.

### 3. Funzione congelamento rapido

L'indicatore congelamento rapido si accende quando è attivata la funzione congelamento rapido. Per annullare questa funzione premere nuovamente il tasto Quick Freeze. L'indicatore di congelamento rapido si spegnerà e tornerà alle sue impostazioni normali. Se non si annulla manualmente, la funzione congelamento rapido si annullerà automaticamente dopo 4 ore o quando lo scomparto freezer ha raggiunto la temperatura richiesta. Se si vogliono congelare grandi quantità di alimenti freschi, premere il pulsante Quick Freeze prima di inserire gli alimenti nello scomparto freezer. Premendo il pulsante Quick Freeze ripetutamente a brevi intervalli, il compressore non comincerà a funzionare immediatamente, in quanto il sistema di protezione del circuito elettronico sarà attivato. Questa funzione non viene richiamata quando l'alimentazione si ripristina dopo un'assenza di corrente.

### 4. Indicatore congelamento rapido

Questo simbolo lampeggia quando la funzione congelamento rapido è attiva.

### 5. Indicatore temperatura scomparto frigo

Indica la temperatura impostata per lo scomparto frigo.

### 6. Funzione impostazione temperatura scomparto frigo

Questa funzione consente di impostare la temperatura dello scomparto frigo. Premere questo tasto per impostare la temperatura dello scomparto frigo rispettivamente su 8, 6, 4, 2 gradi.

### 7. Funzione raffreddamento rapido

Quando si preme il pulsante Quick Fridge, la temperatura dello scomparto diverrà più fredda dei valori regolati. Questa funzione può essere usata per alimenti posti nello scomparto del frigo e che necessitano di raffreddare velocemente. Se è necessario congelare grandi quantità di cibo fresco, si consiglia di attivare questa funzione prima di inserire il cibo nel frigo. L'indicatore frigo rapido si accende quando è attivata la funzione frigo rapido. Per annullare questa funzione premere nuovamente il pulsante Quick Fridge. L'indicatore frigo rapido si spegnerà e tornerà alle sue normali impostazioni. Se non si annulla manualmente, la funzione frigo rapido si annullerà automaticamente dopo 2 ore o quando lo scomparto frigo ha raggiunto la temperatura richiesta.

Questa funzione non viene ripristinata quando viene ripristinata l'alimentazione in seguito a un'interruzione della stessa.

### 8. Indicatore raffreddamento rapido

Questo simbolo lampeggia quando la funzione frigo rapido è attiva.

### 9. Funzione Eco-Fuzzy (uso economico speciale)

Quando si preme il tasto Eco-Fuzzy, la funzione Eco-Fuzzy si attiva e l'indicatore Eco-Fuzzy si accende. Se viene attivata questa funzione, il frigo comincia a funzionare con la modalità più economica minimo 6 ore dopo e l'indicatore di uso economico si accende. Premere di nuovo il tasto Eco-Fuzzy per disattivare la funzione Eco-Fuzzy.

### 10. Indicatore Eco-Fuzzy (uso economico speciale)

Questo simbolo si accende quando la funzione Eco-Fuzzy è attiva.

### 11. Funzione assenza

Tenere premuto il tasto Eco-Fuzzy per 3 secondi per attivare la funzione assenza e accendere l'indicatore assenza. Il raffreddamento dello scomparto frigo si arresta e la temperatura dello scomparto frigo si fissa su 15 gradi per impedire la formazione di cattivi odori. Quando questa funzione è attiva, l'indicatore temperatura dello scomparto frigo non visualizza la temperatura. Per disattivare la funzione assenza, tenere premuto il tasto Eco-Fuzzy per 3 secondi.

### 12. Indicatore funzione assenza

L'indicatore si accende quando la funzione assenza è attiva.

### 13. Funzione efficienza energetica

Quando si preme il tasto Energy Efficiency, la funzione efficienza energetica si attiva e il relativo indicatore si accende. Quando la funzione efficienza energetica è attiva, tutti gli indicatori, tranne quello di efficienza energetica, si spengono. Questa funzione si disattiva quando si preme qualsiasi tasto o si apre lo sportello; gli indicatori sul display tornano alle impostazioni normali e l'indicatore efficienza energetica resta acceso. Se non si preme alcun tasto o si apre lo sportello entro 5 minuti quando l'indicatore efficienza energetica è ancora acceso, la relativa funzione si attiva di nuovo e gli indicatori sul display si spengono. Se si preme il tasto Energy Efficiency quando la funzione non è attiva ma l'indicatore è ancora acceso, questo disattiva la funzione efficienza energetica e fa spegnere l'indicatore di efficienza energetica.

### 14. Indicatore efficienza energetica

Questo indicatore si accende quando la funzione efficienza energetica è selezionata.

### 15. Funzione blocco tasti

Quando si preme il tasto Key Lock per 3 secondi, la relativa funzione di blocco tasti si attiva e l'indicatore di blocco tasti si accende. Nessun tasto funziona quando questa funzione è attiva. Tenere premuto il tasto Key Lock per 3 secondi per disattivare questa funzione.

### 16. Indicatore blocco tasti

Questo indicatore si accende quando la funzione blocco tasti è attiva.

### 17. Indicatore avvertenza errore/alta temperatura

Questa spia si accende in caso di problemi di alta temperatura e avvertenze di errore.

### 18. Indicatore uso economico

L'indicatore uso economico si accende quando lo scomparto freezer è impostato su -18°C. Quando si seleziona congelamento rapido o frigo rapido, l'indicatore uso economico si spegne.

## Raffreddamento

### Conservazione alimenti

Lo scomparto frigoserve per la conservazione a breve termine di cibi freschi e bevande.

Conservare i prodotti caseari nell'apposito scomparto del frigorifero.

Le bottiglie possono essere messe nel portabottiglie o nel ripiano per bottiglie dello sportello.

La carne cruda viene conservata al meglio in una busta in polietilene sul secondo ripiano a partire dall'alto del frigorifero.

Lasciare che i cibi e le bevande calde si raffreddino fino a temperatura ambiente prima di metterli nel frigorifero.

Si consiglia di non tenere cibi congelati sul coperchio dello scomparto frutta e verdure per scongelarlo.

A questo scopo è possibile utilizzare gli altri ripiani.



#### Attenzione

Conservare l'alcol concentrato esclusivamente in posizione verticale e perfettamente chiuso.



#### Attenzione

Non conservare sostanze esplosive o contenitori con gas propellenti infiammabili (panna in bomboletta, lattine spray, ecc.) nell'elettrodomestico. C'è pericolo di esplosioni.

## Congelamento

### Congelamento alimenti

L'area di congelamento è marcata con il simbolo



È possibile usare l'elettrodomestico per congelare cibi freschi ma anche per conservare cibi pre-congelati. Vedere i consigli presenti sulle confezioni degli alimenti.



#### Attenzione

Non congelare bibite gassate, poiché la bottiglia potrebbe esplodere quando il liquido al suo interno si congela.

Fare attenzione ai prodotti congelati, ad esempio cubetti di ghiaccio colorati.

Non superare la capacità di congelamento dell'elettrodomestico in 24 ore. Vedere l'opuscolo Caratteristiche tecniche.

Per conservare la qualità degli alimenti, il congelamento deve avvenire quanto più rapidamente possibile.

In questo modo, non verrà superata la capacità di congelamento e la temperatura all'interno del freezer non aumenterà.



#### Attenzione

Mantenere il cibo già surgelato separato dal cibo appena messo.

Quando si surgela cibo caldo, il compressore di raffreddamento lavorerà finché il cibo non è perfettamente congelato. Ciò può temporaneamente causare un raffreddamento eccessivo dello scomparto di refrigerazione.

Se lo sportello del freezer si apre con difficoltà dopo averlo appena chiuso, non c'è da preoccuparsi. Ciò è dovuto alla differenza di pressione che si livellerà e consentirà allo sportello di essere aperto normalmente dopo pochi minuti.

Si sentirà un rumore a vuoto subito dopo aver chiuso lo sportello. Ciò è abbastanza normale.

### Preparazione dei cubetti di ghiaccio

Riempire la vaschetta per cubetti di ghiaccio per 3/4 con acqua e metterla nel freezer.

Quando l'acqua si è trasformata in ghiaccio, è possibile estrarre i cubetti.

Non usare mai oggetti taglienti come coltelli o forchette per rimuovere i cubetti. Pericolo di lesioni!

Lasciare che i cubetti si sciolgano leggermente o mettere la parte inferiore della vaschetta in acqua per poco tempo.

### Sbrinamento dell'elettrodomestico

**L'elettrodomestico non produce ghiaccio, quindi non vi sarà accumulo di ghiaccio nell'area di conservazione del cibo.**

Tuttavia ci sarà uno sbrinamento automatico dell'aria di evaporazione dell'elettrodomestico quando sarà necessaria. L'acqua si accumula in un serbatoio nel retro dell'elettrodomestico ed evapora automaticamente grazie al calore del compressore.

Assicurarsi che il serbatoio sia fissato adeguatamente sul compressore.



#### Avvertenza!

Le ventole nel freezer e negli scomparti alimenti freschi mettono in circolo aria fredda. Non inserire mai oggetti attraverso la protezione. Non consentire ai bambini di giocare con la ventola dello scomparto alimenti freschi e del freezer. Non conservare mai prodotti che contengono gas propellenti infiammabili (ad esempio erogatori, bombolette spray, ecc.) o sostanze esplosive. Non coprire le mensole con sostanze protettive che possono ostruire la circolazione dell'aria. Non permettere ai bambini di giocare con l'elettrodomestico o di manomettere i comandi. Non ostruire la protezione della ventola per garantire le migliori prestazioni dal proprio elettrodomestico. **(Elemento 9 e elemento 10)**

#### Avvertenza!

L'elettrodomestico è dotato di 2 ventole di circolazione che sono essenziali per la prestazione del frigorifero. Assicurarsi che le ventole non sono bloccate (fermate) o danneggiate da alimenti o confezioni. Il blocco (arresto) o danneggiamento della ventola possono provocare un aumento della temperatura interna del freezer (sbrinamento).

## **Sostituzione della lampadina interna (Elemento 11)**

Se la lampadina non funziona, si può sostituire con facilità. Come prima cosa, assicurarsi che il frigorifero / freezer sia scollegato dall'alimentazione rimuovendo la presa. Prendere un cacciavite piatto e tenerlo con attenzione, senza forzare, nello spazio sinistro presente tra la copertura della lampadina e l'alloggiamento interno. Poi premere il manico del cacciavite con attenzione sul lato sinistro fino a notare che il perno sinistro del coperchio rimasto è disimpegnato. Ripetere questa procedura per il lato destro, premendo, però, ora il manico del cacciavite con attenzione sul lato destro. Se entrambi i lati sono allentati, la copertura può essere rimossa facilmente.

Verificare che la lampadina sia ben avvitata nell'alloggiamento apposito. Collegare l'elettrodomestico all'alimentazione. Se la luce non funziona comunque, utilizzare una lampadina sostitutiva da 15 Watt (Max) del tipo coperchio a vite E14 al proprio negoziante di materiale elettrico e inserirla. Smaltire immediatamente e con attenzione le lampadine bruciate. Dopo aver cambiato la lampadina, rimontare la copertura in posizione. Prestare attenzione a far scattare bene in posizione la copertura.

## **Pulizia e manutenzione**

### **Superfici interne ed esterne**



#### **Attenzione**

**Scollegare sempre il cavo o spegnere l'interruttore prima di pulire.**

Pulire la parte esterna utilizzando acqua tiepida e un detergente delicato.

Non usare mai detersivi, agenti acidi o abrasivi.

Asciugare lo scomparto interno.

Fare attenzione per evitare che l'acqua entri in contatto con i collegamenti elettrici del comando della temperatura o con la luce interna.

Se il dispositivo non viene usato per un lungo periodo di tempo, scollegare il cavo di alimentazione e togliere tutti gli alimenti. Pulire l'elettrodomestico e tenere lo sportello aperto. Per preservare l'aspetto esterno dell'elettrodomestico, è possibile lucidare la parte esterna e gli accessori dello sportello con una cera al silicone.

Pulire il condensatore sul retro dell'elettrodomestico una volta all'anno utilizzando una spazzola o l'aspirapolvere. La formazione di polvere porta ad un accresciuto consumo energetico.

Ispezionare la guarnizione dello sportello ad intervalli regolari.

Pulire solo con acqua e asciugare completamente.

### **Pulizia degli accessori**

#### **Scomparti della controporta:**

Rimuovere tutti gli alimenti dagli scomparti della controporta.

Sollevarlo il coperchio dello scomparto e spingerlo lateralmente.

Rimuovere la parte inferiore dello scomparto della controporta spingendolo verso l'alto.

#### **Contenitore di raccolta (vaschetta):**

Assicurarsi che la vaschetta sul retro dell'elettrodomestico sia sempre pulita.

Allentare delicatamente lo scatto della vaschetta dal compressore spingendolo, utilizzando uno strumento (come un cacciavite), in modo che la vaschetta possa essere rimossa.

Sollevarlo la vaschetta, pulirla e asciugarla.

Riposizionarla al contrario.

#### **Scomparto per la verdura o cassette:**

Per pulire un cassetto, tirarlo fuori per quanto è possibile, rovesciarlo e poi estrarlo completamente (**Elemento 7-8**).

## Suggerimenti pratici e note

### Raffreddamento

- Pulire i cibi freschi e la verdura prima di conservarli nello scomparto apposito.
- Confezionare o avvolgere sempre i cibi o metterli in un contenitore adatto, prima di conservarli nell'elettrodomestico.
- Avvolgere i cibi che non possono essere conservati a temperature basse in buste di polietilene (ananas, meloni, zucchine, pomodori, ecc.).
- I cibi con un odore forte o che assorbono facilmente gli odori devono essere avvolti in materiali ermetici o resistenti agli odori.
- Tenere i cibi freschi separati da quelli cotti, per evitare contaminazioni di batteri.
- Non tenere mai la carne fresca in frigo per più di 2 o 3 giorni.
- Rimuovere gli alimenti in scatola rimasti nella lattina e conservarli in un contenitore adatto.
- Vedere la durata di conservazione indicata sulla confezione degli alimenti.
- Non ostruire la circolazione dell'aria all'interno dell'elettrodomestico coprendo i ripiani.
- Non tenere mai sostanze dannose o velenose all'interno dell'elettrodomestico.
- Controllare sempre che gli alimenti conservati per un lungo periodo di tempo siano buoni per essere consumati.
- Non conservare cibi freschi e cotti insieme, nello stesso contenitore.
- Chiudere lo sportello immediatamente dopo l'apertura per evitare un consumo energetico non necessario.
- Non usare oggetti duri o taglienti per rimuovere il ghiaccio formatosi.
- Non mettere cibo caldo nell'elettrodomestico.

### Congelamento

- Lasciare sempre che il cibo si scongeli in un contenitore che consenta all'acqua di sbrinamento di fluire.
  - Non superare la capacità di congelamento massima consentita quando si congelano cibi freschi (vedere la sezione "Congelamento")
  - Non dare ai bambini gelati e ghiaccio presi direttamente dal freezer.
- La bassa temperatura può provocare bruciature da freddo alle labbra.
- Non ricongelare mai il cibo scongelato; i cibi scongelati devono essere consumati entro 24 ore. Solo i cibi che sono stati cucinati possono essere ricongelati.
  - Non estrarre cibo congelato con le mani bagnate.
  - Conservare solo cibi freschi e ben tenuti.
  - Usare sempre materiali di confezionamento appropriati per evitare la penetrazione di odori o che il cibo diventi rovinato.
  - Conservare i cibi congelati in commercio seguendo le istruzioni presenti sulla confezione.
  - Congelare i cibi cotti in piccole quantità. Ciò assicura un Congelamento rapido e la conservazione della qualità dei cibi.
  - Non congelare liquidi in bottiglie o contenitori chiusi in modo troppo saldo.
- Le bottiglie/i contenitori potrebbero scoppiare alle basse temperature.
- Portare i cibi precongelati in borse adatte e metterli nel freezer il più velocemente possibile. Scongelare sempre i cibi nello scomparto frigo.

## Esempi di utilizzo

Vino bianco, birra e acqua minerale	raffreddare prima dell'uso.
Banane	non conservare in frigo.
Pesce o interiora	conservare solo in borse di polietilene.
Formaggio	usare contenitori ermetici o borse di polietilene; per risultati migliori, tirare fuori dal frigo un'ora prima del consumo.
Meloni	conservare solo per un breve periodo di tempo, usare confezioni/involucri ermetici.
Carne e pollame crudi	non conservare insieme a cibi delicati, come cibi cotti o latte.

## Posizionamento alimenti

Ripiani dello scomparto freezer	Diversi alimenti congelati come carne, pesce, gelato, verdura ecc.
Porta uova	Uova
Ripiani scomparto frigo	Alimenti in padelle, piatti coperte e contenitori chiusi
Ripiani dello sportello dello scomparto frigo	Alimenti piccoli e imballati o bevande (come latte, succhi di frutta e birra)
Scomparto frutta e verdura	Verdura e frutta
Verdura e frutta	Prodotti di gastronomia (formaggio, burro, salumi, ecc.)

## Consigli per l'installazione

# Mans.io

Scomparto freezer Regolazione	Scomparto frigo Regolazione	Spiegazioni
-18 o -20°C	4°C	Queste sono i consigli di impostazione normale.
-22 o -24°C	4°C	Queste impostazioni sono consigliate quando la temperatura ambiente supera i 30°C.
Quick Freeze (congelamento rapido)	4°C	Usare quando si desidera congelare gli alimenti in poco tempo. Il frigorifero tornerà alla sua modalità precedente quando il processo termina.
-18°C o inferiore	2°C	Se si pensa che il frigorifero non è abbastanza freddo a causa di condizioni troppo calde o di frequenti aperture dello sportello.
-18°C o inferiore	Raffreddamento rapido	Si può usare quando lo scomparto del frigorifero è sovraccarico o se si desidera che gli alimenti si raffreddino velocemente. Si consiglia di attivare la funzione di raffreddamento rapido 4-8 prima di mettere gli alimenti.

## **Rumori normali durante il funzionamento**

**Alcuni rumori durante il funzionamento sono completamente normali e sono dovuti al sistema di raffreddamento dell'elettrodomestico.**

- Gorgoglii, fischi, rumori di ebollizione o gorgogliamento sono provocati dal refrigerante che circola all'interno del sistema di raffreddamento. Questi rumori vengono prodotti ancora per un po' di tempo dopo che il compressore si è spento.
- Rumori improvvisi, bruschi crepitii o schiocchi sono causati dall'espansione e contrazione delle pareti interne o di alcuni componenti all'interno degli apparecchi.
- Sibili, ronzii, rumori pulsanti o fruscianti acuti sono provocati dal compressore. Questi rumori sono leggermente più forti all'avvio del compressore e si riducono quando l'elettrodomestico raggiunge le temperature di funzionamento.

**Inoltre, per evitare vibrazioni e rumori fastidiosi, assicurarsi che:**

- Il frigorifero è poggiato diritto su tutti e quattro i piedi.
- Il frigorifero non è in contatto con i muri, che circondano gli oggetti o gli stipi e i mobili della cucina.
- Lattine, bottiglie o piatti all'interno del frigorifero non si toccano e sbattono l'uno contro l'altro.
- Tutti i ripiani e i contenitori sono montati in modo corretto negli scomparti e negli sportelli.

## **Consigli pratici sulla riduzione del consumo energetico**

1. Assicurarsi che l'apparecchio si trovi in aree ben ventilate, lontano da fonti di calore (cucina, termosifoni, ecc.). Allo stesso tempo, la posizione dell'apparecchio deve essere scelta in modo tale da impedire che sia sotto la luce diretta dei raggi solari.
2. Assicurarsi che gli alimenti acquistati raffreddati/congelati siano posti nell'apparecchio appena possibile, soprattutto in estate. Si consiglia di usare borse termiche isolate per trasportare gli alimenti a casa.
3. Consigliamo di eseguire nello scomparto frigorifero lo scongelamento dei pacchetti estratti dallo scomparto freezer. A questo scopo, la confezione che deve essere scongelata sarà posta in un contenitore così l'acqua risultante dallo scongelamento non scorrerà nello scomparto frigorifero. Consigliamo di cominciare a scongelare 24 ore prima di usare gli alimenti congelati.
4. Consigliamo di ridurre al minimo il numero di aperture dello sportello.
5. Non tenere lo sportello dell'apparecchio aperto più del necessario ed assicurarsi che dopo ogni apertura lo sportello sia ben chiuso. Quando gli sportelli sono aperti, l'aria calda entra in frigo/freezer e l'apparecchio consuma più energia per raffreddare gli alimenti. Pertanto non aprire gli sportelli troppo spesso, per risparmiare energia e conservare gli alimenti alla temperatura ideale.
6. Il volume massimo di conservazione di cibi freddi può essere ottenuto senza usare il cassetto centrale e quello superiore che si trovano nello scomparto freezer. Il consumo energetico dell'apparecchio è dichiarato quando lo scomparto freezer è completamente carico senza usare il cassetto centrale e quello superiore.
7. Non bloccare la griglia della ventola del freezer con alimenti. Ci deve essere sempre uno spazio di almeno 3 cm avanti alla griglia della ventola del freezer per consentire il flusso d'aria necessario a congelare efficacemente lo scomparto.
8. Attivazione della "Funzione risparmio energetico". Quando la funzione risparmio energetico è attiva, tutte le icone del display si spengono tranne quella relativa al risparmio energetico. Tutte le icone si accendono se lo sportello degli alimenti freschi viene aperto o se viene toccato il display.
9. Le impostazioni consigliate per la temperatura sono +4°C e -20°C per gli scomparti alimenti freschi e freezer rispettivamente.



## Cosa fare, se...

### 1- L'elettrodomestico non funziona, anche se è acceso.

- Controllare che il cavo di alimentazione sia correttamente collegato!
- Controllare se l'alimentazione di rete è in ordine o se un interruttore è saltato!
- Controllare il comando della temperatura per un'impostazione corretta!

### 2- C'è una mancanza di alimentazione.

Tenere gli sportelli dell'elettrodomestico chiusi. I cibi congelati non subiscono conseguenze se la mancanza di corrente dura meno di quanto dichiarato in "Tempo di conservazione in caso di guasto" (ore) nell'opuscolo Caratteristiche Tecniche. Se la mancanza di alimentazione dura più a lungo, controllare i cibi e consumarli subito. È possibile anche cucinare i cibi scongelati e poi ricongelarli.

### 3- La lampadina interna non funziona.

Controllare l'alimentazione!

Controllare l'installazione della lampadina!  
Scollegare il cavo di alimentazione prima di controllare la lampadina!  
(Vedere anche la sezione "Sostituzione della luce interna")

### 4- Vi è un allarme di alta temperatura

Se la temperatura effettiva dello scomparto freezer

è alta, l'icona di allarme sul display (**Fig. 2/18**) si accende. L'icona di allarme si spegne quando la temperatura effettiva dello scomparto freezer diminuisce.

L'allarme di temperature elevate può alzarsi a causa delle seguenti situazioni.

- Conservazione cibi caldi
- Aria calda nello scomparto freezer
- Lo sportello del freezer rimane aperto per un lungo periodo

Se l'allarme di elevate temperature resta acceso per più di 24 ore, contattare l'assistenza clienti.

L'allarme di temperature elevate non è attivo per 24 ore dopo aver collegato l'elettrodomestico alla rete elettrica.

### 5- Vi è un errore nei messaggi e nell'allarme

In caso di interruzione dell'alimentazione dovuta al cablaggio dell'elettrodomestico, l'icona di allarme sul display (**Fig. 2/18**) comincia a lampeggiare insieme al messaggio di errore pertinente.

Se sul display appaiono alcuni caratteri (E0, E3, ecc.) contattare l'assistenza cliente.

L'icona di allarme si spegne quando il guasto viene risolto.

### 6- Vi è un guasto nella temperatura effettiva del frigo

L'elettrodomestico esegue il raffreddamento considerando la temperatura di impostazione del frigo. La temperatura effettiva del frigo mostrata sul display raggiungerà la temperatura di impostazione definita quando le confezioni sono abbastanza fredde.

Potrebbero verificarsi alcune oscillazioni nella temperatura effettiva del frigo, visualizzate nel display, dovute a:

- Lo sportello del frigo viene aperto e chiuso troppo spesso
- Caricamento di confezioni calde nel frigo.
- Lo sportello del frigo resta aperto per un periodo prolungato

### 7- Altri possibili malfunzionamenti

Non tutti i malfunzionamenti richiedono l'intervento del nostro servizio assistenza clienti. Molto spesso, è possibile risolvere facilmente il problema senza richiedere assistenza.

Prima di richiedere l'assistenza, controllare se il malfunzionamento è stato provocato da un errore nel funzionamento. Se è così ed è stata richiesta l'assistenza, sarà addebitata una tassa di assistenza anche se l'elettrodomestico è in garanzia.

Se il problema persiste, contattare il rivenditore o l'assistenza clienti.

Quando si telefona, tenere a portata di mano il tipo e il numero di serie dell'elettrodomestico. L'etichetta con la prestazione è posizionata all'interno.

## Allarme di aperture sportello

L'elettrodomestico è dotato di un segnalatore acustico che informa l'utilizzatore se lo sportello del frigo resta aperto per un minuto. Questo allarme viene emesso periodicamente e ricorda che lo sportello è aperto.

Non vi è alcuna segnalazione acustica per lo sportello del freezer.

Per arrestare l'allarme dello sportello, basta premere un qualsiasi pulsante sul display o chiudere lo sportello e l'allarme cesserà fino alla volta successiva.

## Inversione degli sportelli

Lo sportello del refrigeratore è progettato per funzionare da entrambi i lati, secondo le necessità. Se si desidera aprire lo sportello dall'altro lato, chiamare il servizio di manutenzione autorizzato più vicino per assistenza.



Il simbolo  sul prodotto o sulla confezione indica che questo prodotto non può essere trattato come normale rifiuto domestico. Invece deve essere portato al punto di raccolta adatto per il riciclaggio delle apparecchiature elettriche ed elettroniche. Assicurando il corretto smaltimento di questo prodotto, si evitano potenziali conseguenze negative per l'ambiente e la salute, che potrebbero derivare da una gestione inappropriata del prodotto. Per informazioni più dettagliate sul riciclaggio di questo prodotto, contattare l'ufficio cittadino locale, il servizio di smaltimento dei rifiuti domestici o il negozio dove è stato acquistato il prodotto.

The diagram illustrates the components of an energy label. At the top left is the European Union flag. To its right is the word "ENERG" in large letters, with translations in Russian (энергия), Greek (ενεργεια), and Chinese (Y, IJA, IE, IA) in smaller circles. Below this is a scale of energy efficiency classes represented by horizontal bars of varying lengths, labeled from A+++ (shortest) to D (longest). A large blue watermark "Mans.io" is overlaid on the scale. Below the scale, the unit "kWh/annum" is shown in a rounded box. At the bottom, three icons are shown in rounded boxes: a 1L carton with the letter "L", a snowflake with a star and three asterisks and the letter "L", and a speaker with the unit "dB".

ENERG  
энергия · ενεργεια

A+++  
A++  
A+  
A  
B  
C  
D

ENERGIA · ЕНЕРГИЯ  
ΕΝΕΡΓΕΙΑ · ENERGIJA  
ENERGY · ENERGIE · ENERGI

kWh/annum

1L  
L

L

dB

2010/1060

Herzlichen Glückwunsch zum Kauf unseres Produktes, das Ihnen ganz sicher viele Jahre lang gute Dienste leisten wird.

### **Wichtige Hinweise zu Ihrer Sicherheit!**

Bitte lesen Sie die Bedienungsanleitung komplett durch. Sie enthält wichtige Informationen zum Betrieb Ihres neuen Gerätes. Wenn Sie sich nicht an die Anweisungen halten, verlieren Sie dadurch eventuell das Recht auf kostenlose Leistungen während der Garantiezeit. Bitte bewahren Sie diese Anleitung an einem sicheren Ort auf, geben Sie es an künftige Benutzer des Gerätes weiter.

- Schließen Sie Ihr Gerät nicht an die Stromversorgung an, solange nicht alle Verpackungsmaterialien und Transportsicherungen entfernt wurden.
- Wenn der Transport in waagerechter Lage durchgeführt wurde, lassen Sie das Gerät mindestens 12 Stunden aufrecht stehen, ehe Sie es einschalten, damit sich das Kühlsystem setzen kann.
- Dieses Gerät darf nur für seinen bestimmungsgemäßen Einsatzzweck verwendet werden: also zum Lagern und Einfrieren von Lebensmitteln.
- Wir raten davon ab, dieses Gerät in unbeheizten, kalten Räumen zu betreiben, wie in Garagen, Lagerräumen, Anbauten, Schuppen, Außenbereichen, und so weiter. Siehe „Aufstellungsort“.
- Achten Sie bei der Lieferung darauf, dass das Produkt nicht beschädigt ist und dass sich sämtliche Teile und Zubehörteile in einwandfreiem Zustand befinden.
- Arbeiten Sie niemals mit einem beschädigten Gerät; falls irgendwelche Zweifel bestehen sollten, fragen Sie beim Händler nach.
- Lassen Sie nicht zu, dass Kinder mit dem Gerät spielen.
- Setzen oder stellen Sie sich nicht selbst oder Kinder auf das Gerät oder auf ausziehbare Teile.
- Hängen Sie sich nicht an die Tür des Gerätes.
- Das Gerät enthält keine fluorierten Kühlmittel (CFC/HFC), sondern das Kühlmittel Isobutan (R600a): Ein natürliches Gas, das ausgesprochen umweltverträglich ist. (R600a) ist leicht entflammbar. Achten Sie daher darauf, dass der Kühlkreislauf weder beim Transport noch im Betrieb beschädigt wird.

Im Falle einer Beschädigung:

- Vermeiden Sie sämtliche offenen Flammen, Funken und entflammbare Substanzen.
- Lüften Sie den Raum, in dem das Gerät aufgestellt ist, sofort gut durch.
- Austretendes Kühlmittel kann Ihre Augen bei Kontakt verletzen.
- Der Raum, in dem Sie das Gerät aufstellen, darf nicht kleiner als 10 m<sup>3</sup> sein.
- Entsorgen Sie das Gerät nicht durch Verbrennen. Die Isolierung Ihres Gerätes enthält brennbare Substanzen (FCKW-frei).
- Ihre örtlichen Behörden informieren Sie über die verfügbaren Entsorgungsweisen und -einrichtungen.

 **Warnung** - Belüftungsöffnungen an Geräteum- und -einbauten dürfen nicht abgedeckt werden.

 **Warnung** - Verwenden Sie zum Beschleunigen des Abtauens ausschließlich vom Hersteller empfohlene mechanische oder sonstige Mittel.

 **Warnung** - Beschädigen Sie nicht den Kühlkreislauf.

 **Warnung** - Verwenden Sie im Lebensmittelaufbewahrungsbereich ihres Gerätes keinerlei elektrischen Geräte, es sei denn, diese werden vom Hersteller empfohlen.

- Vermeiden Sie Berührungen der Metall-Kondensatorröhren an der Rückseite des Gerätes; es besteht Verletzungsgefahr.
- Im Falle einer Fehlfunktion ziehen Sie immer zuerst den Netzstecker oder schalten die Sicherung aus.
- Ehe Sie das Gerät reinigen, ziehen Sie immer den Netzstecker oder schalten die entsprechende Sicherung ab.

Ziehen Sie niemals am Netzkabel – ziehen Sie direkt am Stecker.

- Reparaturen an Elektrogeräten dürfen nur von qualifizierten Fachleuten ausgeführt werden. Wenn die Netzanschlussleitung dieses Gerätes beschädigt wird, muss sie durch den Hersteller oder seinen Kundendienst oder eine ähnlich qualifizierte Person ersetzt werden, um Gefährdungen zu vermeiden.

## Transporthinweise

Das Gerät sollte nur in aufrechter Position transportiert werden.

Vergewissern Sie sich vor einem Probelauf im Geschäft, dass die Produktverpackung unversehrt ist.

Falls das Gerät in horizontaler Lage transportiert wird, darf es erst in Betrieb genommen werden, nachdem es nach dem Transport mindestens 12 Stunden aufrecht gestanden hat.

Das Gerät muss vor Regen, Feuchtigkeit und anderen atmosphärischen Einflüssen geschützt werden.

Der Hersteller haftet nicht, wenn Sicherheitshinweise nicht beachtet werden.



## Entsorgung

Machen Sie das Gerät zunächst unbrauchbar. Ziehen Sie den Netzstecker und schneiden Sie das Stromkabel ab. Entfernen oder zerstören Sie Schnappverschlüsse oder Riegel, ehe Sie das Gerät entsorgen. Auf diese Weise verhindern Sie, dass sich Kinder selbst einsperren und ihr Leben gefährden können.

## Geräteinstallation/Aufstellung

• Betreiben Sie das Gerät nicht in Räumen, in denen die Temperatur unter 10 °C abfallen kann; dies gilt insbesondere nachts und im Winter. In Umgebungen mit geringerer Temperatur arbeitet das Gerät möglicherweise nicht; dadurch wird die Haltbarkeit eingelagerter Lebensmittel reduziert.

• Die Klimaklasse des Gerätes wird in der technischen Broschüre und am Typenschild im Inneren des Gerätes aufgeführt. Die Klimaklasse gibt die zulässigen Umgebungstemperaturen an, wie nachstehend aufgeführt.

### Klimaklasse Umgebungstemperaturen

SN .....	+10 °C bis 32 °C
N .....	+16 °C bis 32 °C
ST .....	+16 °C bis 38 °C
T.....	+16 °C bis 43 °C
SN-ST.....	+10 °C bis 38 °C
SN-T.....	+10 °C bis 43 °C

## Aufstellungsort

Stellen Sie das Gerät (wie in der Abbildung gezeigt) ausschließlich in trockenen Räumen auf, die gut belüftet werden können.

Vermeiden Sie direkte Sonneneinstrahlung und nahe Wärmequellen wie Herde und Heizungen. Falls dies nicht vermieden werden kann, sollten die folgenden Mindestabstände eingehalten werden:

Elektroherde: 3,00 cm

Heizungen: 3,00 cm

Kühlgeräte: 2,50 cm

- Sorgen Sie für eine ausreichende Belüftung des Gerätes.
- Achten Sie darauf, dass um das Gerät herum genügend Raum ist, um ungehinderte Luftzirkulation zu gewährleisten (**Abbildung 3**).
- Bringen Sie die beiden mitgelieferten Distanzstücke aus Kunststoff per Vierteldrehung am Kondensator an der Rückseite des Gerätes an (**Abbildung 4**).
- Das Gerät sollte auf einer ebenen Fläche aufgestellt werden. Die beiden Füße an der Frontseite können nach Bedarf eingestellt werden (**Abbildung 5**). Um sicherzustellen, dass das Gerät gerade steht, drehen Sie die beiden Füße an der Frontseite so lange im oder gegen den Uhrzeigersinn, bis ein stabiler Bodenkontakt gegeben ist.
- Die richtige Einstellung der Füße verhindert übermäßige Vibrationen und Geräusche.

## Elektrischer Anschluss



### Warnung

Dieses Gerät muss geerdet werden.

- Vergewissern Sie sich, dass Stromart und Stromspannung am Aufstellungsort des Gerätes mit den Angaben auf dem Typenschild im Innenraum des Gerätes übereinstimmen.
- Die elektrische Sicherheit des Gerätes ist nur dann gewährleistet, wenn das hausinterne Erdungssystem ordnungsgemäß installiert wurde.
- Achten Sie beim Aufstellen des Gerätes darauf, dass das Stromkabel nicht darunter eingeklemmt wird; dies kann zu Schäden am Kabel führen.
- Sorgen Sie dafür, dass der Stecker stets zugänglich bleibt. Verwenden Sie keine Mehrfachsteckdosen oder Verlängerungskabel

## Lernen Sie Ihr neues Gerät kennen



### Warnung

Die nachstehenden Angaben über Zubehörteile werden nur zu Ihrer Information erwähnt. Die aufgeführten Zubehörteile müssen nicht exakt mit den Zubehörteilen Ihres Gerätes übereinstimmen.

#### Abbildung 1

- A) Kühlbereich  
B) Tiefkühlbereich

1. Bedienfeld
2. Innenbeleuchtung
3. Frischlebensmittellüfter
4. Weinablage
5. Verstellbare Ablagen
6. Gemüsefachabdeckung
7. Salat- und Gemüsefach
8. Frischbereich
9. Eisschalenhalter und Eisschale
10. Schnelltiefkühlfach
11. Fächer zur Lagerung gefrorener Lebensmittel
12. Einstellbare Füße an der Vorderseite
13. Bereich für Milchprodukte
14. Ablage für Glasbehälter
15. Flaschenablage
16. Tiefkühlbereichlüfter

Die Lüfter sorgen für die richtige Luftzirkulation im Inneren.

## Vor der ersten Inbetriebnahme

Bevor Sie Ihr Gerät in Betrieb nehmen, sollten Sie aus Sicherheitsgründen die folgenden Punkte noch einmal kontrollieren:

- Steht das Gerät sicher und gerade auf dem Boden?
- Ist ausreichend Platz für gute Luftzirkulation vorhanden?
- Ist der Innenraum sauber? (Schauen Sie dazu auch in den Abschnitt „Reinigung und Pflege“.)
- Schließen Sie das Gerät nun an die Stromversorgung an.

Der Kompressor schaltet sich ein, beim Öffnen der Kühlschranktür leuchtet die Innenbeleuchtung auf.

Geben Sie noch keine Lebensmittel in das Kühlgerät, solange die gewünschte Temperatur noch nicht erreicht ist.

## Einstellen der Betriebstemperatur

Kühl- und Tiefkühlbereichtemperatur lassen sich über das elektronische Display einstellen (**Abbildung 2**)

### Bedienfeld

#### Bedienfunktionen

Schauen Sie sich Abbildung 2 an – Ihr Kühlgerät beherrscht die folgenden Funktionen:

1. Tiefkühlbereichtemperaturanzeige
2. Tiefkühlbereich Temperatur Einstellungsfunktion
3. Schnelltiefkühlfunktion
4. Schnelltiefkühlanzeige
5. Kühlbereichtemperaturanzeige
6. Kühlbereich Temperatur Einstellfunktion
7. Schnellkühlen
8. Schnellkühlanzeige
9. Öko-Fuzzy (spezielle Energiesparfunktion)
10. Öko-Fuzzy-Anzeige (besonders ökonomischer Betrieb):
11. Urlaubsfunktion
12. Urlaubsfunktionanzeige
13. Energiesparfunktion
14. Energiesparanzeige
15. Tastensperre
16. Tastensperre-Anzeige
17. Hochtemperatur-/Fehler-Warnanzeige
18. Energiesparanzeige

## Beschreibung der Bedienfunktionen

### 1. Tiefkühlbereichstemperaturanzeige

Zeigt die für den Tiefkühlbereich eingestellte Temperatur an.

### 2. Tiefkühlbereich Temperatur Einstellungsfunktion

Mit dieser Funktion geben Sie die Temperatur des Tiefkühlbereichs vor. Durch mehrmaliges Drücken dieser Taste stellen Sie die Tiefkühlbereich Temperatur auf -18 °, -20°, -22 ° oder -24 ° ein.

### 3. Schnelltiefkühlfunktion

Die Schnelltiefkühlanzeige leuchtet bei aktiver Schnelltiefkühlfunktion. Zum Abbrechen dieser Funktion drücken Sie die Schnelltiefkühltaste noch einmal. Die Schnelltiefkühlanzeige erlischt, die normalen Einstellungen werden wiederhergestellt. Sofern Sie diese Funktion nicht vorzeitig abschalten, wird das Schnelltiefkühlen beendet, sobald die nötige Temperatur erreicht ist. Nach 4 Stunden schaltet sich diese Funktion automatisch ab. Wenn Sie große Mengen frischer Lebensmittel einfrieren möchten, drücken Sie die Schnelltiefkühltaste, bevor Sie die Lebensmittel in den Tiefkühlbereich geben. Sollten Sie die Schnelltiefkühltaste mehrmals innerhalb kurzer Zeit drücken, spricht eine elektronische Schutzschaltung an, die dafür sorgt, dass der Kompressor nicht sofort anläuft. Diese Funktion wird nach einem Stromausfall nicht automatisch wieder eingeschaltet.

### 4. Schnelltiefkühlanzeige

Dieses Symbol blinkt, wenn die Schnelltiefkühlfunktion aktiv ist.

### 5. Kühlbereichstemperaturanzeige

Zeigt die für den Kühlbereich eingestellte Temperatur an.

### 6. Kühlbereich Temperatur Einstellfunktion

Mit dieser Funktion geben Sie die Temperatur des Kühlbereiches vor. Durch mehrmaliges Drücken dieser Taste stellen Sie die Kühlbereichtemperatur auf 8 °, 6 °, 4 ° oder 2 ° ein.

### 7. Schnellkühlen

Wenn Sie die Schnellkühltaste drücken, wird die Innentemperatur über den voreingestellten Wert hinaus weiter abgesenkt. Diese Funktion dient dazu, Lebensmittel im Kühlbereich schnell herunterzukühlen. Wenn Sie große Mengen Lebensmittel kühlen möchten, sollten Sie diese Funktion vor dem Einlagern der Lebensmittel einschalten. Die Schnellkühlanzeige leuchtet bei aktiver Schnellkühlfunktion. Zum Aufheben dieser Funktion drücken Sie die Schnellkühltaste noch einmal. Die Schnellkühlanzeige erlischt, die normalen Einstellungen werden wiederhergestellt. Sofern Sie diese Funktion nicht vorzeitig abschalten, wird das Schnellkühlen beendet, sobald die nötige Temperatur erreicht ist. Nach 2 Stunden schaltet sich diese Funktion automatisch ab.

Diese Funktion wird nach einem Stromausfall nicht automatisch wieder eingeschaltet.

### 8. Schnellkühlanzeige

Dieses Symbol blinkt, wenn die Schnellkühlfunktion aktiv ist.

### 9. Öko-Fuzzy (spezielle Energiesparfunktion)

Beim Drücken der Öko-Fuzzy-Taste wird die Öko-Fuzzy-Funktion eingeschaltet, die Öko-Fuzzy-Anzeige leuchtet auf. Spätestens sechs Stunden später arbeitet Ihr Kühlgerät besonders ökonomisch; die Energiesparanzeige leuchtet. Zum Abschalten der Öko-Fuzzy-Funktion drücken Sie die Öko-Fuzzy-Taste noch einmal.

### 10. Öko-Fuzzy-Anzeige (besonders ökonomischer Betrieb):

Dieses Symbol leuchtet bei aktiver Öko-Fuzzy-Funktion auf.

### 11. Urlaubsfunktion

Zum Einschalten der Urlaubsfunktion halten Sie die Öko-Fuzzy-Taste 3 Sekunden lang gedrückt; die Urlaubsanzeige leuchtet auf. Die Kühlung des Tiefkühlbereiches wird abgeschaltet, die Temperatur des Kühlbereiches auf 15 °C fixiert, damit keine unangenehmen Gerüche entstehen. Wenn diese Funktion aktiv ist, wird die Temperatur des Kühlbereiches nicht mehr angezeigt. Zum Abschalten der Urlaubsfunktion halten Sie die Öko-Fuzzy-Taste erneut 3 Sekunden lang gedrückt.

## 12. Urlaubsfunktionanzeige

Diese Anzeige leuchtet bei aktiver Urlaubsfunktion.

## 13. Energiesparfunktion

Wenn Sie die Energiespartaste drücken, wird die Energiesparfunktion aktiviert, die Energiesparanzeige leuchtet auf. Bei aktiver Energiesparfunktion werden sämtliche Leuchten mit Ausnahme der Energiesparanzeige abgeschaltet. Diese Funktion wird durch Betätigen einer beliebigen Taste sowie beim Öffnen der Tür vorübergehend abgeschaltet; sämtliche Anzeigen leuchten wieder wie zuvor auf, auch die Energiesparanzeige leuchtet weiter. Wenn Sie bei leuchtender Energiesparanzeige innerhalb 5 Minuten keine Tasten betätigen und die Tür nicht öffnen, schaltet sich die Energiesparfunktion wieder ein, sämtliche Anzeigen erlöschen. Falls Sie die Energiespartaste bei vorübergehend abgeschalteter Energiesparfunktion drücken, während die Energiesparanzeige nach wie vor leuchtet, schaltet sich die Energiesparfunktion ab, die Energiesparanzeige erlischt.

## 14. Energiesparanzeige

Diese Anzeige leuchtet bei aktiver Energiesparfunktion.

## 15. Tastensperre

Durch 3-sekündiges Gedrückthalten der Tastensperre-Taste wird die Tastensperre aktiviert, die Tastensperre-Anzeige leuchtet auf. Wenn diese Funktion aktiv ist, sind sämtliche Tasten ohne Funktion. Zum Aufheben dieser Funktion halten Sie die Tastensperre-Taste erneut 3 Sekunden lang gedrückt.

## 16. Tastensperre-Anzeige

Diese Anzeige leuchtet bei aktiver Tastensperre.

## 17. Hochtemperatur-/Fehler-Warnanzeige

Diese Leuchte signalisiert zu hohe Innentemperaturen und sonstige Fehler.

## 18. Energiesparanzeige

Die Energiesparanzeige leuchtet, wenn die Tiefkühlbereichtemperatur auf -18 °C eingestellt ist. Die Energiesparanzeige erlischt, wenn Sie Schnelltiefkühlen oder Schnellkühlen auswählen.

## Kühlen

### Lagern von Lebensmitteln

Der **Kühlbereich** ist zur kurzfristigen Lagerung von frischen Lebensmitteln und Getränken vorgesehen.

Lagern Sie Milchprodukte im dafür vorgesehenen Bereich des Kühlschranks.

Flaschen können Sie im Flaschenhalter oder in der Flaschenablage der Tür aufbewahren.

Rohes Fleisch geben Sie am besten in einen Polyethylen-Beutel (PE) und lagern diesen auf der zweitobersten Ablage des Kühlschranks.

Lassen Sie heiße Speisen und Getränke immer erst auf Raumtemperatur abkühlen, bevor Sie diese in den Kühlschrank stellen.

Wir empfehlen, keine gefrorenen Lebensmittel über der Gemüsefachabdeckung aufzutauen.

Die restlichen Ablagen können Sie auch zum Auftauen verwenden.



### Achtung

Lagern Sie hochprozentigen Alkohol nur aufrecht stehend und fest verschlossen.



### Achtung

Lagern Sie keine explosiven Substanzen oder Behälter mit brennbaren Treibgasen (Sprühsahne, Sprühdosen, usw.) im Kühlgerät. Es besteht **Explosionsgefahr**.



## Gefrieren

### Einfrieren von Lebensmitteln

Der Gefrierbereich ist mit dem Symbol  gekennzeichnet.

In Ihrem Gerät können Sie frische Nahrungsmittel einfrieren und auch bereits gefrorene Lebensmittel lagern. Bitte beachten Sie dazu die Empfehlungen auf der Verpackung der Lebensmittel.



#### Achtung

Frieren Sie keine kohlenensäurehaltigen Getränke ein: Die Flaschen können beim Einfrieren platzen.

Gehen Sie umsichtig mit gefrorenen Produkten wie farbigen Eiswürfeln um.

Überschreiten Sie die Tiefkühlkapazität Ihres Geräts innerhalb von 24 Stunden nicht. Beachten Sie dazu die technische Broschüre.

Um eine hohe Qualität der Lebensmittel zu bewahren, müssen Nahrungsmittel so schnell wie möglich eingefroren werden.

Dadurch sollte die Gefrierkapazität nicht überschritten werden und die Innentemperatur des Kühlgerätes nicht ansteigen.



#### Achtung

Trennen Sie bereits gefrorene Lebensmittel grundsätzlich von Nahrungsmitteln, die gerade erst in des Kühlgerät gegeben wurden.

Beim Einfrieren heißer Speisen arbeitet der Kompressor so lange, bis die Lebensmittel komplett gefroren sind. Dies kann vorübergehend zu einer stärkeren Abkühlung des Kühlbereiches führen.

Machen Sie sich keine Sorgen, falls sich die Gerätetüren kurz nach dem Schließen nur mit Mühe öffnen lassen sollten. Dies liegt daran, dass sich die Druckunterschiede zwischen Innenraum und Umgebung erst einmal ausgleichen müssen. Nach ein paar Minuten lässt sich die Tür ganz normal öffnen.

Nach dem Schließen der Tür hören Sie ein Vakuumgeräusch. Dies ist völlig normal.

### Herstellung von Eiswürfeln

Füllen Sie die Eiswürfelschale zu etwa 3/4 mit Wasser und stellen Sie diese ins Tiefkühlfach. Sobald sich das Wasser in Eis verwandelt hat, können Sie die Eiswürfel herausnehmen. Benutzen Sie niemals scharfe Gegenstände wie Messer oder Gabeln zum Herauslösen der Eiswürfel. Es besteht Verletzungsgefahr!

Lassen Sie die Eiswürfel lieber etwas antauen oder tauchen Sie den Boden der Schale einen Moment lang in Wasser.

### Abtauen des Gerätes

**Ihr Gerät ist ein Kühlschranks ohne Reifbildung. Das bedeutet, dass sich kein Eis im Lebensmittelbereich anlagert.**

Das Gerät taut sich daher bei Bedarf automatisch über eine Verdunstungsvorrichtung ab. Das Wasser sammelt sich in einem Reservoir an der Rückseite des Gerätes und verdunstet durch die Kompressorwärme automatisch.

Achten Sie darauf, dass das Reservoir richtig oberhalb des Kompressors angebracht ist.



#### Warnung!

Die Lüfter sorgen für die Zirkulation kalter Luft innerhalb des Gerätes. Schieben Sie niemals Gegenstände durch die Schutzabdeckung. Achten Sie darauf, dass Kinder nicht mit den Lüftern spielen.

Lagern Sie niemals Behälter mit entflammenden Treibgasen (z. B. Sahnenspenden, Spraydosen, usw.) oder explosiven Stoffen.

Decken Sie niemals Ablagen mit Folien oder ähnlichen Materialien ab; dies behindert die Luftzirkulation.

Gestatten Sie Kindern nicht, mit dem Gerät oder den Bedienelementen zu spielen.

Verhindern Sie ein Blockieren der Lüfter und ihrer Abdeckungen, damit das Gerät stets optimal arbeiten kann. **(Abbildungen 9 und 10)**

#### Warnung!

Ihr Gerät ist mit zwei Kühlkreislüftern ausgestattet, die für die gute Kühlleistung des Gerätes sehr wichtig sind. Achten Sie darauf, dass die Lüfter nicht blockiert werden und dadurch anhalten; dies kann zum Beispiel geschehen, wenn Lebensmittel dagegen stoßen. Ein blockierter Lüfter kann zum Ansteigen der Innentemperatur und zum Auftauen führen.

## **Austausch der Innenbeleuchtung (Abbildung 11)**

Falls die Innenbeleuchtung einmal ausfallen sollte, kann das Leuchtmittel leicht ersetzt werden. Trennen Sie das Kühlgerät zunächst von der Stromversorgung, indem Sie den Netzstecker ziehen. Nehmen Sie einen Schlitzschraubendreher zur Hand, setzen Sie die Klinge vorsichtig in den linken Spalt zwischen Lampenabdeckung und Innenwand. Bewegen Sie den Griff des Schraubendrehers vorsichtig nach links, bis sich der linke Stift der Abdeckung löst. Dies wiederholen Sie mit dem rechten Spalt, hier bewegen Sie den Griff des Schraubendrehers entsprechend vorsichtig nach rechts. Wenn beide Seiten gelöst sind, lässt sich die Abdeckung leicht abnehmen.

Kontrollieren Sie dann, ob das Leuchtmittel richtig eingeschraubt ist. Verbinden Sie das Gerät mit der Stromversorgung. Sollte das Licht noch immer nicht aufleuchten, erwerben Sie ein neues Leuchtmittel (E14-Gewinde, maximal 15 Watt) im Elektrofachhandel und schrauben dieses ein. Entsorgen Sie das ausgebrannte Leuchtmittel sofort und mit Vorsicht.

Nach dem Austausch des Leuchtmittels setzen Sie die Abdeckung wieder wie zuvor auf. Achten Sie darauf, dass die Abdeckung richtig einrastet.

## **Reinigung und Pflege**

### **Innen- und Außenflächen**



#### **Achtung**

**Vor dem Reinigen des Gerätes ziehen Sie immer den Netzstecker oder schalten die Sicherung aus.**

Reinigen Sie die Außenseite mit lauwarmem Wasser und einem milden Reinigungsmittel.

Verwenden Sie niemals scharfe Reinigungsmittel, Scheuermittel oder saure Reiniger.

Wischen Sie den Innenraum trocken.

Achten Sie darauf, dass kein Wasser an die elektrischen Anschlüsse der Temperatursteuerung oder der Innenbeleuchtung gerät.

Falls Sie das Gerät längere Zeit nicht benutzen sollten, ziehen Sie den Netzstecker und nehmen sämtliche Lebensmittel heraus. Reinigen Sie das Gerät und lassen Sie die Tür geöffnet.

Um das Äußere des Gerätes ansprechend zu erhalten, können Sie die Außenflächen und das Tür-Zubehör mit Silikonwachs polieren.

Reinigen Sie den Kondensator an der Rückseite des Gerätes einmal jährlich mit einer Bürste oder einem Staubsauger. Staubansammlungen führen zu höherem Energieverbrauch.

Überprüfen Sie die Türdichtungen in regelmäßigen Abständen.

Reinigen Sie diese lediglich mit etwas Wasser und wischen Sie sie danach gründlich trocknen.

### **Reinigung von Zubehöerteilen**

#### **Türablagen:**

Nehmen Sie sämtliche Lebensmittel aus den Türablagen heraus.

Heben Sie die Abdeckung der Ablage an und ziehen Sie diese zur Seite weg.

Nehmen Sie den Boden der Ablage heraus, indem Sie diesen nach oben drücken.

#### **Sammelbehälter (Pfanne):**

Achten Sie darauf, dass die Pfanne an der Rückwand des Gerätes immer sauber ist.

Lösen Sie den Schnappverschluss der Pfanne vorsichtig vom Kompressor, indem Sie mit einem Werkzeug (z. B. einem Schraubenzieher) sanft dagegen drücken; auf diese Weise können Sie die Pfanne herausnehmen.

Heben Sie die Pfanne an, reinigen Sie diese und wischen Sie sie trocken.

Setzen Sie die Teile in umgekehrter Reihenfolge wieder zusammen.

#### **Gemüsefach oder Schubladen:**

Schubladen ziehen Sie zum Reinigen so weit wie möglich heraus, kippen sie nach oben und ziehen sie dann komplett heraus (**Abbildungen 7-8**).

## **Praktische Tipps und Hinweise**

### **Kühlen**

- Säubern Sie frische Lebensmittel und Gemüse, bevor Sie sie in das Gemüsefach legen.
- Bevor Sie Nahrungsmittel in den Kühlschrank legen, wickeln Sie sie ein oder geben sie in einen geeigneten Behälter.
- Geben Sie Nahrungsmittel, die sich nicht zur Lagerung bei niedrigen Temperaturen eignen (zum Beispiel Ananas, Melonen, Gurken, Tomaten, usw.), zuvor in Polyethylenbeutel (PE).
- Stark riechende Lebensmittel oder Lebensmittel, die leicht den Geruch anderer Lebensmittel annehmen, sollten luft- und geruchsdicht verpackt werden.
- Bewahren Sie frische Lebensmittel getrennt von bereits zubereiteten Lebensmitteln auf, damit sich keine Bakterien ausbreiten können.
- Bewahren Sie frisches Fleisch nicht länger als zwei bis drei Tage im Kühlschrank auf.
- Holen Sie Reste von Lebensmitteln aus Konserven aus der Dose heraus und geben Sie diese in einen geeigneten Behälter.
- Beachten Sie das Mindesthaltbarkeitsdatum auf der Verpackung des Lebensmittels.
- Achten Sie darauf, die Luftzirkulation im Innenraum des Gerätes nicht zu behindern.
- Bewahren Sie niemals gefährliche oder gar giftige Substanzen in Ihrem Kühlgerät auf.
- Überprüfen Sie Lebensmittel, die über eine längere Zeit gelagert wurden, ob sie sich noch zum Verzehr eignen.
- Bewahren Sie frische und bereits zubereitete Lebensmittel nicht im selben Behälter auf.
- Um unnötigen Energieverbrauch zu vermeiden, halten Sie die Tür nur so lange wie nötig geöffnet.
- Entfernen Sie Eisansammlungen niemals mit harten oder scharfen Gegenständen.
- Geben Sie keine heißen Speisen in das Gerät.

### **Gefrieren**

- Geben Sie Lebensmittel zum Auftauen in einen Behälter, aus dem das Tauwasser ablaufen kann.
- Achten Sie beim Einfrieren frischer Lebensmittel darauf, die maximal zulässige Gefrierkapazität nicht zu überschreiten (lesen Sie dazu im Abschnitt „Gefrieren“ nach).
- Geben Sie Kindern keine Eiscreme und kein Wassereis, das Sie gerade eben dem Tiefkühlfach entnommen haben.  
Die niedrigen Temperaturen können zu Erfrierungen an den Lippen führen.
- Frieren Sie aufgetaute Lebensmittel nicht wieder ein; aufgetaute Lebensmittel müssen innerhalb von 24 Stunden verbraucht werden. Ausschließlich gekochte Nahrungsmittel dürfen wieder eingefroren werden.
- Nehmen Sie gefrorene Lebensmittel nicht mit feuchten Händen heraus.
- Lagern Sie nur frische und einwandfreie Lebensmittel.
- Verwenden Sie grundsätzlich geeignetes Verpackungsmaterial, damit Lebensmittel keine Fremdgerüche annehmen oder verderben.
- Halten Sie sich beim Lagern von handelsüblichen Tiefkühl Speisen an die Hinweise auf der Verpackung.
- Frieren Sie zubereitete Nahrungsmittel in kleinen Mengen ein. Dadurch braucht das Einfrieren nur wenig Zeit, die Qualität des Lebensmittels bleibt erhalten.
- Frieren Sie Flüssigkeiten nicht in dicht verschlossenen Flaschen oder Behältern ein. Die Flaschen/Behälter können bei niedrigen Temperaturen platzen.
- Transportieren Sie gefrorene Lebensmittel in geeigneten Taschen und geben Sie sie so schnell wie möglich in das Gefrierfach.  
Tauen Sie Tiefkühlkost immer im Kühlschrank auf.

### Anwendungsbeispiele

Weißwein, Bier und Mineralwasser	Vor dem Verzehr kühlen
Bananen	Nicht im Kühlschrank lagern
Fisch oder Innereien	Nur in Polyethylenbeuteln lagern
Käse	Luftdichte Behälter oder Polyethylenbeutel verwenden; am besten eine Stunde vor dem Verzehr aus dem Kühlschrank nehmen
Melonen	Nur kurzzeitig lagern, luftdicht einwickeln oder verpacken
Rohes Fleisch und Geflügel	Nicht zusammen mit empfindlichen Lebensmitteln wie gekochter Nahrung oder Milch lagern

### Lebensmittel platzieren

Tiefkühlbereich-Ablagen	Verschiedene gefrorene Lebensmittel wie Fleisch, Fisch, Speiseeis, Gemüse etc.
Eierhalter	Eier
Kühlbereich-Ablagen	Lebensmittel in Pfannen, Töpfen, auf abgedeckten Tellern, in geschlossenen Behältern
Kühlbereich-Türablagen	Kleine, verpackte Lebensmittelprodukte oder Getränke (zum Beispiel Milch, Saft und Bier)
Gemüsefach	Gemüse und Früchte
Gemüse und Früchte	Milch- und Wurstprodukte (Käse, Butter, Salami und dergleichen)

### Einstellungsempfehlungen

Mans.io

Tiefkühlbereich Einstellung	Kühlbereich Einstellung	Erläuterungen
-18 °C oder -20 °C	4 °C	Dies ist die allgemein empfohlene Einstellung.
-22 °C oder -24 °C	4 °C	Diese Einstellungen empfehlen wir bei Umgebungstemperaturen über 30 °C.
Schnellgefrieren	4 °C	Diese Funktion nutzen Sie zum Einfrieren von Lebensmitteln in kurzer Zeit. Nach Abschluss wechselt Ihr Kühlschrank wieder zur zuvor eingestellten Betriebsart.
-18 °C und kälter	2 °C	Halten Sie sich an diese Einstellung, falls Sie meinen, dass der Kühlbereich aufgrund zu hoher Außentemperatur, der Nähe zu Wärmequellen oder zu häufiges Öffnen und Schließen der Kühlschranktür nicht kalt genug wird.
-18 °C und kälter	Schnellkühlen	Verwenden Sie diese Einstellung, wenn der Kühlbereich überladen ist oder Sie die Inhalte schneller abkühlen möchten. Wir empfehlen, die Schnellkühlfunktion 4 bis 8 Stunden vor dem Einlagern frischer Lebensmittel einzuschalten.

## **Normale Betriebsgeräusche**

**Während des Betriebs Ihres Kühlgerätes können einige Geräusche vom Kühlsystem erzeugt werden, die völlig normal sind:**

- Gurgelnde, zischende oder blubbernde Geräusche entstehen durch den Umlauf des Kühlmittels im Kühlsystem. Diese Geräusche können auch nach dem Stoppen des Kompressors noch einige Zeit zu hören sein.
- Kurze Knackgeräusche entstehen durch Ausdehnen und Zusammenziehen der Innenwände und Fächer innerhalb des Gehäuses.
- Summende, pulsierende oder hohe Summgeräusche werden durch den Kompressor erzeugt. Diese Geräusche können beim Anlauf des Kompressors etwas lauter sein und werden leiser, wenn das Gerät seine Betriebstemperatur erreicht hat.

**Damit es nicht zu unnötigen Vibrationen und störenden Geräuschen kommt, achten Sie darauf, dass:**

- Ihr Kühlschrank komplett gerade auf allen vier Füßen steht.
- Ihr Kühlschrank keine Wände, angrenzende Objekte sowie Küchenschränke oder sonstige Möbel berührt.
- Sich Dosen, Flaschen oder Geschirr im Inneren des Kühlschranks nicht berühren und zu rattern beginnen.
- Sämtliche Ablagen und Fächer richtig im Innenraum des Kühlschranks und der Türen angebracht sind.

## **Praktische Tipps zum Energiesparen**

1. Sorgen Sie dafür, dass das Gerät an einer gut belüfteten Stelle und nicht in der Nähe von Wärmequellen (Herd, Heizung, usw.) aufgestellt wird. Achten Sie gleichzeitig darauf, dass das Gerät nicht im prallen Sonnenlicht steht.
2. Sorgen Sie dafür, dass gekühlte oder gefrorene Speisen so schnell wie möglich in das Gerät gegeben werden; dies gilt natürlich insbesondere im Sommer. Wir empfehlen, Kühltaschen zum Transport von Lebensmitteln zu verwenden.
3. Geben Sie Speisen zum Auftauen in den Kühlbereich. Vergessen Sie nicht, die Speisen in einen Behälter zu geben, damit kein Tauwasser in den Kühlbereich ausläuft. Beginnen Sie mindestens 24 Stunden im Voraus mit dem Auftauen.
4. Versuchen Sie, die Tür so selten wie möglich zu öffnen.
5. Öffnen Sie die Tür des Gerätes nicht unnötig, achten Sie darauf, dass die Tür anschließend wieder richtig geschlossen wird. Bei geöffneten Türen dringt warme Luft in den Kühl- oder Tiefkühlbereich ein, das Gerät braucht mehr Energie zum Kühlen der Lebensmittel. Öffnen Sie die Türen daher möglichst selten – so sparen Sie Energie und lagern Ihre Lebensmittel bei optimalen Temperaturen.
6. Das maximale TK-Stauvolumen wird ohne mittlere und obere Schublade im Tiefkühlfach erreicht. Der Energieverbrauch Ihres Gerätes wurde bei komplett gefülltem Tiefkühlfach ohne mittlere und obere Schublade ermittelt.
7. Achten Sie darauf, dass das Tiefkühlflüster-Gitter nicht durch Lebensmittel blockiert wird. Damit das Fach effizient gekühlt werden kann, muss zur Gewährleistung der erforderlichen Luftzirkulation ein Mindestabstand von 3 cm vor dem Tiefkühlflüster-Gitter eingehalten werden.
8. „Energiesparfunktion“ aktivieren. Wenn die Energiesparfunktion aktiv ist, werden alle Symbole mit Ausnahme des Energiesparsymbols am Display ausgeschaltet. Alle Symbole leuchten, wenn die Kühlbereichstür geöffnet oder das Display berührt wird.
9. Wir empfehlen eine Temperatur von +4 °C im variablen Fach, eine Temperatur von -20 °C im Tiefkühlbereich.

## Was mache ich, wenn...

### 1 - Das Gerät arbeitet nicht, obwohl es eingeschaltet ist.

- Kontrollieren Sie, ob der Netzstecker richtig eingesteckt ist!
- Überprüfen Sie, ob die Stromversorgung arbeitet oder vielleicht eine Sicherung herausgesprungen ist!
- Vergewissern Sie sich, dass die Temperatursteuerung richtig eingestellt ist!

### 2 - Der Strom ist ausgefallen.

Halten Sie die Tür des Gerätes geschlossen. Gefrorene Lebensmittel nehmen keinen Schaden, solange der Stromausfall nicht länger dauert, als unter „Haltezeit nach Ausfall“ (Stunden) in der technischen Broschüre angegeben. Falls der Stromausfall länger andauern sollte, kontrollieren Sie die Lebensmittel und brauchen sie sofort auf. Sie können die angetauten Lebensmittel auch kochen und danach erneut einfrieren.

### 3 - Die Innenbeleuchtung funktioniert nicht.

Überprüfen Sie die Stromversorgung!

Vergewissern Sie sich, dass die Glühbirne richtig sitzt! Ziehen Sie den Netzstecker, bevor Sie die Glühbirne überprüfen.

(Lesen Sie dazu auch den Abschnitt „Austausch der Innenbeleuchtungsglühbirne“)

### 4 - Hochtemperaturalarm wird signalisiert

Falls die aktuelle Kühlbereichtemperatur einen bestimmten Wert überschreitet, leuchtet das Alarmsymbol im Display auf (**Abb. 2/18**). Das Alarmsymbol erlischt, wenn die Kühlbereichtemperatur wieder abgesunken ist.

In folgenden Situationen kann es zum Auslösen des Hochtemperaturalarms kommen:

- a) Einlagern warmer Lebensmittel
- b) Eindringen von Warmluft in den Kühlbereich
- c) Längeres Offenstehen der Kühltür

Falls der Hochtemperaturalarm länger als 24 Stunden ausgelöst bleibt, wenden Sie sich bitte an den Kundendienst.

Der Hochtemperaturalarm kann innerhalb 24 Stunden nach Anschluss des Gerätes an das Stromnetz nicht ausgelöst werden.

### 5 - Fehlermeldungen werden angezeigt, ein Alarm wird signalisiert

Falls Fehler in der Verkabelung des Gerätes auftreten sollte, blinkt das Alarmsymbol im Display (**Abb. 2/18**), gleichzeitig blinkt eine entsprechende Fehlermeldung.

Wenn bestimmte Zeichenfolgen (E0, E3, usw.) im Display angezeigt werden sollten, wenden Sie sich bitte an den Kundendienst.

Nachdem der Fehler behoben ist, erlischt das Alarmsymbol wieder.

### 6 - Die aktuelle Kühlbereichtemperatur wird nicht richtig angezeigt

Das Gerät dosiert seine Kühlleistung entsprechend der vorgegebenen Kühlbereichtemperatur. Die aktuelle, im Display angezeigte, Kühlbereichtemperatur erreicht den vorgegebenen Wert, sobald die nötige Temperatur erreicht ist.

Die aktuelle, im Display angezeigte, Kühlbereichtemperatur kann aus folgenden Gründen schwanken:

- a) Die Kühltür wurde häufig geöffnet/geschlossen.
- b) Warme Lebensmittel wurden in das Gerät gestellt
- c) Die Kühltür blieb längere Zeit geöffnet

### 7 - Sonstige mögliche Fehlfunktionen

Nicht jede Fehlfunktion ist ein Fall für unseren Kundendienst. In vielen Fällen können Sie das Problem selbst lösen, ohne dabei Hilfe von Außen in Anspruch nehmen zu müssen.

Ehe Sie sich an den Kundendienst wenden, überprüfen Sie zunächst, ob die Fehlfunktion durch einen Bedienungsfehler verursacht wurde. Falls dies der Fall ist, Sie aber dennoch den Kundendienst in Anspruch nehmen, wird Ihnen auch innerhalb der Garantiezeit eine Gebühr in Rechnung gestellt.

Falls das Problem bestehen bleibt, wenden Sie sich an Ihren Händler oder an den Kundendienst. Halten Sie beim Anruf Typbezeichnung und Seriennummer Ihres Gerätes bereit. Das Typenschild befindet sich innen.

### Tür offen-Alarm

Im Gerät befindet sich ein integrierter Summer, der ertönt, wenn die Kühlschranktür länger als eine Minute geöffnet bleibt. Dieser Alarm wiederholt sich und erinnert Sie daran, die Kühlschranktür wieder zu schließen.

Die Tür des Gefrierbereiches wird nicht durch einen solchen Alarm überwacht.

Zum Stoppen des Alarms drücken Sie eine beliebige Taste am Bedienfeld oder schließen einfach die Tür. Der Alarm bleibt bis zum nächsten Auslösen abgeschaltet.

### Türanschlag umkehren

Die Tür Ihres Kühlschranks kann zu beiden Seiten hin geöffnet werden, um Ihnen größere Flexibilität bei Aufstellung und Bedienung zu ermöglichen. Wenn Sie die Tür zur anderen Seite hin öffnen möchten, wenden Sie sich bitte an das nächstgelegene, autorisierte Servicecenter.



Das Symbol  am Produkt oder seiner Verpackung weist darauf hin, dass dieses Produkt nicht mit dem Hausmüll entsorgt werden darf. Stattdessen muss es bei einer geeigneten Sammelstelle zum Recycling elektrischer und elektronischer Altgeräte abgegeben werden. Durch ordnungsgemäße Entsorgung dieses Produktes tragen Sie dazu bei, negative Auswirkungen auf Umwelt und Gesundheit abzuwenden, die durch unsachgemäße Entsorgung dieses Produktes entstehen können. Detaillierte Informationen zum Recycling dieses Produktes erhalten Sie von Ihrer örtlichen Stadtverwaltung, Ihren Entsorgungsdiensten oder beim Händler, bei dem Sie das Produkt erworben haben.

The diagram illustrates the components of an energy label. At the top left is the European Union flag. To its right, the word "ENERG" is written in large letters, with "енергия · ενεργεια" below it. Further right are four circular icons containing the letters Y, IJA, IE, and IA. Below this is a horizontal line. Underneath the line is a vertical scale of seven energy efficiency classes, each represented by a horizontal arrow pointing to the right. The classes are labeled from top to bottom: A<sup>+++</sup>, A<sup>++</sup>, A<sup>+</sup>, A, B, C, and D. A large blue watermark "Mans.io" is overlaid on the lower part of this scale. Below the scale, there are three rows of text: "ENERGIA · ЕНЕРГИЯ", "ΕΝΕΡΓΕΙΑ · ENERGIJA", and "ENERGY · ENERGIE · ENERGI". To the right of this text is a rounded rectangular box containing the unit "kWh/annum". Below this box are three separate rounded rectangular boxes. The first contains an icon of a 1-liter carton with "1L" written on it, and the letter "L" below it. The second contains a snowflake icon with a small box below it containing three asterisks, and the letter "L" below it. The third contains a speaker icon with sound waves, and the unit "dB" below it. At the bottom left of the entire diagram is the number "2010/1060".





Parabéns por ter escolhido o nosso produto que lhe irá, certamente, proporcionar muitos anos de bom serviço.

### ***A segurança está sempre em primeiro lugar!***

Leia cuidadosamente o manual de funcionamento. Ele contém informações importantes sobre a forma como deve utilizar o seu novo equipamento. Se as instruções não forem seguidas, pode perder o direito à assistência gratuita durante o período de garantia. Guarde este manual num local seguro e passe-o a outros utilizadores, se aplicável.

- Não ligue o equipamento à corrente eléctrica enquanto não tiver retirado todas as protecções de embalagem e de transporte.
  - No caso do equipamento ter sido transportado na horizontal, deixe-o na vertical durante pelo menos, 12 horas, antes de o ligar.
  - Este frigorífico deve ser utilizado apenas para o fim a que se destina, isto é, para armazenar e congelar alimentos.
  - Não recomendamos a utilização deste equipamento numa sala fria e não aquecida como, por exemplo, garagem, estufa, anexo, abrigo no exterior, etc. Consulte 'Localização'.
  - Na entrega, verifique se o produto não está danificado e se todos os componentes e acessórios estão em perfeitas condições.
  - Não funcione com um equipamento danificado. Em caso de dúvida, consulte o seu representante.
  - Não permita que as crianças brinquem com o equipamento.
  - Não se ponha em pé nem se sente no equipamento, não permita que as crianças o façam, nem nos componentes extraíveis.
  - Não se pendure na porta do equipamento.
  - O seu equipamento não contém líquidos de refrigeração com (CFC/HFC), mas contém isobutano de refrigeração (R600a), um gás natural que é altamente compatível com o ambiente. O (R600a) é facilmente inflamável. Assim, certifique-se de que o circuito de arrefecimento não está danificado devido ao transporte ou outras operações.
- Na eventualidade de danos;
- Evite quaisquer chamas abertas, fontes de faíscas e substâncias inflamáveis.
  - Ventile imediatamente a sala onde o equipamento está instalado.
  - Caso o spray de arrefecimento entre em contacto com os seus olhos ele pode provocar lesões nos mesmos.
- O espaço na sala onde o frigorífico está instalado não deve ser menor que 10 metros cúbicos.
  - Não elimine o equipamento, queimando-o. O seu equipamento contém, no isolamento, substâncias isentas de CFC que são inflamáveis.
  - Para obter informações sobre métodos de eliminação e instalações disponíveis para o efeito, contacte as autoridades locais da sua região.

 **Aviso** - Mantenha as ranhuras de ventilação, no equipamento ou na estrutura onde está embutido, limpas e desobstruídas.

 **Aviso** - Não utilize dispositivos mecânicos ou outros para acelerar o processo de descongelação. Siga apenas as instruções recomendadas pelo fabricante.

 **Aviso** - Não danifique o circuito de refrigeração.

 **Aviso** - Não utilize aparelhos eléctricos dentro dos compartimentos de armazenamento de alimentos do equipamento, excepto os que forem recomendados pelo fabricante.

- Evite tocar nos fios do condensador de metal na parte posterior do equipamento; existem riscos de lesões.
- Na eventualidade de um possível problema de funcionamento, desligue primeiro o equipamento da corrente eléctrica.
- Antes de limpar o frigorífico, desligue sempre a fonte de alimentação ou desligue o fusível. Não puxe pelo cabo, mas sim pela ficha.
- As reparações no equipamento eléctrico só devem ser efectuadas por profissionais qualificados. Se o cabo fornecido estiver danificado, deve ser substituído pelo fabricante, pelo seu agente de assistência ou pessoas igualmente qualificadas para evitar perigo.

## Instruções de transporte

O frigorífico deve ser transportado apenas na posição vertical.

Antes da realização do ensaio de funcionamento na loja, a embalagem do equipamento deverá estar intacta.

Após o transporte na posição horizontal, o equipamento deverá ser posto na vertical e só deverá ser colocado a funcionar após 12 horas.

O equipamento deve estar protegido da chuva, humidade e de outras acções atmosféricas.

O fabricante não assume qualquer responsabilidade se as instruções de segurança forem ignoradas.

### **Eliminação**

Inutilize imediatamente o equipamento for a de uso.

Retire a ficha eléctrica e corte o cabo de alimentação. Retire ou destrua as fechaduras ou ferrolhos antes de eliminar o equipamento. Deste modo, evita que as crianças se fechem dentro dele e que ponham as suas vidas em perigo.

### **Configuração do dispositivo**

• Não coloque o seu frigorífico a funcionar numa sala em que a temperatura atinja valores inferiores a 10°C durante a noite e/ou especialmente no Inverno. Em temperaturas inferiores, o equipamento pode não funcionar, o que resulta numa redução do período de armazenamento dos alimentos.

• A classe climática do frigorífico está mencionada no panfleto Funcionalidades Técnicas, na placa de características dentro do frigorífico. Esta placa especifica as temperaturas ambientes de funcionamento, como explicado abaixo.

#### **Classe climática    Temperaturas do ambiente**

SN .....	+10 °C a 32 °C
N .....	+16 °C a 32 °C
ST .....	+16 °C a 38 °C
T .....	+16 °C a 43 °C
SN-ST .....	+10 °C a 38 °C
SN-T .....	+10 °C a 43 °C

### **Localização**

Posicione o equipamento, conforme mostrado na ilustração, apenas em repartições secas e que possam ser arejadas.

Evite a luz solar directa ou as fontes de calor directas, como um fogão ou aquecedor.

Se não puder evitar esta situação, devem ser respeitadas as distâncias mínimas seguintes:

Fogões eléctricos: 3.00 cm

Aquecedor: 3.00 cm

Dispositivos de refrigeração: 2,50 cm

• Assegure-se de que existe uma circulação de ar suficiente para o frigorífico.

• Certifique-se de que existe espaço suficiente em redor do frigorífico, de modo a assegurar a livre circulação de ar (**Item 3**).

Instale os dois espaçadores plásticos de parede fornecidos com o equipamento, rodando 1/4 de volta na direcção do condensador, na parte posterior do equipamento (**Item 4**).

• O congelador deve ser colocado numa superfície plana. Os dois pés frontais podem ajustados na medida do que for necessário (**Item 5**). Para garantir que o equipamento fica na vertical, ajuste os dois pés frontais rodando-os para a direita ou para a esquerda, até que o produto fique em contacto firme com o chão.

O ajuste correcto dos pés evita o excesso de vibração e ruído.

### **Ligações eléctricas**

#### **Aviso**

Este equipamento deve estar ligado à terra.

• Verifique se o tipo de alimentação e a tensão na sua região corresponde à mencionada na placa de características que se encontra no interior do equipamento.

• A segurança eléctrica do equipamento só é assegurada quando o sistema de ligação à terra na habitação estiver instalado de acordo com os regulamentos.

• Quando instalar o equipamento, não deixe o cabo de alimentação ficar apertado debaixo dele; de outra forma o cabo ficará danificado.

• Certifique-se que a tomada fica em posição de rápido acesso. Não utilize uma barra de tomadas múltiplas ou um cabo de extensão.

## Detalhes do equipamento



### Aviso

As informações a seguir apresentadas são apenas para referência. Os acessórios seguintes podem não ser exactamente os mesmos do seu equipamento.

#### Item 1

- A) Compartimento do frigorífico
- B) Compartimento do congelador

1. Painel de controlo
2. Luz interior
3. Ventoinha para alimentos frescos
4. Garrafeira
5. Prateleiras de armário ajustáveis
6. Gaveta para frutos e legumes
7. Gavetas para salada
8. Compartimento da zona fresca
9. Suporte do tabuleiro para gelo e tabuleiro para gelo
10. Compartimento para congelação rápida
11. Compartimentos para manutenção de alimentos congelados
12. Pés frontais ajustáveis
13. Compartimento para produtos lácteos
14. Prateleira para jarros
15. Prateleira para garrafas
16. Ventoinha do congelador

As ventoinhas têm a finalidade de proporcionar a circulação do ar no compartimento.

## Antes de colocar em funcionamento

Antes de colocar o equipamento em funcionamento, os pontos a seguir apresentados devem ser verificados para que não existam falhas de segurança:

- O frigorífico está devidamente assente no chão?
- Existe espaço suficiente para uma boa circulação de ar?
- O interior está limpo? (Consulte, também, a secção "Limpeza e cuidados")
- Ligue agora o equipamento à corrente eléctrica.

O compressor está ligado. A luz interior acende-se quando a porta do frigorífico é aberta.

Não coloque alimentos no frigorífico até que seja atingida a temperatura pretendida.

## Ajuste da temperatura de funcionamento

A temperatura do compartimento do congelador e dos alimentos frescos pode ser ajustada pelo visor electrónico (**Item 2**)

### Painel de controlo

#### Funções de controlo

Tomando em consideração a Figura 2, as seguintes funções estão implementadas no equipamento.

1. Indicador da temperatura do compartimento do congelador
2. Função de definição da temperatura do compartimento do congelador
3. Função Congelação rápida
4. Indicador Congelação rápida ('Quick Freeze')
5. Indicador da temperatura do compartimento do refrigerador
6. Função de definição da temperatura do compartimento do frigorífico
7. Função Refrigeração rápida
8. Indicador de Refrigeração rápida
9. Função Eco-Fuzzy (Utilização económica especial)
10. Indicador Eco-Fuzzy (utilização económica especial)
11. Função 'Vacation' (Férias)
12. Indicador da função 'Vacation' (Férias)
13. Função de eficiência energética
14. Indicador de eficiência energética
15. Função de bloqueio das teclas
16. Indicador de bloqueio de tecla
17. Indicador de Aviso de erro/Temperatura elevada
18. Indicador de Utilização económica

## Descrição do controlo das funções

### 1. Indicador da temperatura do compartimento do congelador

Indica a temperatura definida para o compartimento do congelador.

### 2. Função de definição da temperatura do compartimento do congelador

Esta função permite-lhe definir a temperatura do compartimento do congelador. Prima este botão para definir a temperatura do compartimento do congelador para -18, -20, -22 e -24 graus respectivamente.

### 3. Função Congelação rápida

O indicador 'Quick Freeze' acende quando a função Congelação rápida está activa. Para cancelar esta função prima novamente o botão 'Quick Freeze'. O indicador 'Quick Freeze' desligará e voltará às suas definições normais. Se não o cancelar, a Congelação rápida cancelar-se-á automaticamente após 4 horas ou quando o compartimento do congelador atingir a temperatura pretendida. Se desejar congelar quantidades maiores de alimentos frescos, prima o botão 'Quick Freeze' antes de colocar os alimentos no compartimento do congelador. Se premir o botão 'Quick Freeze' repetidamente em curtos intervalos, a protecção do circuito electrónico será activada e o compressor não arrancará imediatamente. Esta função não é reactivada quando a energia é restabelecida após alguma falha eléctrica.

### 4. Indicador Congelação rápida ('Quick Freeze')

Este símbolo pisca num estilo animado quando a função Quick Freeze (Congelação rápida) está activa.

### 5. Indicador da temperatura do compartimento do refrigerador

Indica a temperatura definida para o compartimento do frigorífico.

### 6. Função de definição da temperatura do compartimento do frigorífico

Esta função permite-lhe definir a temperatura do compartimento do frigorífico. Prima este botão para definir a temperatura do compartimento do frigorífico para 8, 6, 4, 2 graus respectivamente.

### 7. Função Refrigeração rápida

Quando premir o botão "Quick Fridge", a temperatura do compartimento ficará mais fria do que os valores ajustados. Esta função pode ser usada para alimentos que precisem de ser refrigerados rapidamente no compartimento do frigorífico. Se quiser refrigerar grandes quantidades de alimentos frescos, é recomendado que active esta função antes de colocar os alimentos no frigorífico. O indicador 'Quick Fridge' acende quando a função Refrigeração rápida está activa. Para cancelar esta função, prima novamente o botão 'Quick Fridge'. O indicador 'Quick Fridge' desligará e voltará às suas definições normais. Se não o cancelar, a função Refrigeração rápida cancelar-se-á automaticamente após 2 horas ou quando o compartimento do frigorífico atingir a temperatura pretendida. Esta função não é reactivada quando a energia é restabelecida após alguma falha eléctrica.

### 8. Indicador de Refrigeração rápida

Este símbolo pisca num estilo animado quando a função de 'Quick Fridge' (Refrigeração rápida) está activa.

### 9. Função Eco-Fuzzy (Utilização económica especial)

Ao premir o botão Eco-Fuzzy, a função Eco Fuzzy será activada e o indicador Eco-Fuzzy acenderá. Logo depois, o frigorífico começará a funcionar no modo mais económico por no mínimo 6 horas e o indicador de utilização económica acenderá enquanto a função estiver activa. Prima novamente o botão Eco-Fuzzy para desactivar a função Eco Fuzzy.

### 10. Indicador Eco-Fuzzy (utilização económica especial)

Este símbolo acende-se quando a função Eco-Fuzzy está activa.

### 11. Função 'Vacation' (Férias)

Mantenha premido o botão Eco Fuzzy por 3 segundos para activar a função Vacation e acender o indicador Vacation. A refrigeração do compartimento do frigorífico é interrompida e a temperatura do compartimento do frigorífico é fixada em 15 graus, para impedir maus odores. Quando esta função está activa, o indicador de temperatura do compartimento do frigorífico não exibirá a temperatura. Para desactivar a função Vacation, mantenha premido o botão Eco-Fuzzy por 3 segundos.

## 12. Indicador da função 'Vacation' (Férias)

Este indicador acende-se quando a função Vacation está activa.

## 13. Função de eficiência energética

Ao premir o botão Energy Efficiency (Eficiência energética), a função de eficiência energética será activada e o indicador de Energy Efficiency acenderá. Quando a função de eficiência energética está activa, todos os indicadores, excepto o indicador de eficiência energética, desligará. Esta função será desactivada quando for premido qualquer botão ou a porta aberta; os indicadores do visor voltarão às definições normais e o indicador de eficiência energética permanecerá aceso. Se não premir qualquer botão ou abrir a porta dentro de 5 minutos quando o indicador de eficiência energética ainda estiver aceso, a função de eficiência energética será novamente activada e os indicadores do visor apagar-se-ão. Se premir o botão de eficiência energética quando a função não está activa mais o indicador ainda está aceso, desactivará a função de eficiência energética e desligará o indicador de eficiência energética.

## 14. Indicador de eficiência energética

Este indicador acende-se quando a função de eficiência energética está activa.

## 15. Função de bloqueio das teclas

Ao manter premido o botão Key Lock por 3 segundos, a função Key Lock (bloqueio de tecla) será activada e o indicador de Key Lock acenderá. Nenhum botão funcionará com esta função activa. Mantenha premido o botão Key Lock por 3 segundos para desactivar esta função.

## 16. Indicador de bloqueio de tecla

Este indicador acende-se quando a função Key Lock está activa.

## 17. Indicador de Aviso de erro/Temperatura elevada

Esta luz acende-se durante falhas por temperatura alta e avisos de erro.

## 18. Indicador de Utilização económica

O indicador de Utilização económica acende-se quando o compartimento do congelador está definido para -18°C. O indicador de Utilização económica apaga-se quando a função de Quick Fridge (Refrigeração rápida) ou Fast Freeze (Congelação rápida) é seleccionada.

## Arrefecimento

### Armazenamento de alimentos

O **compartimento do frigorífico** destina-se a armazenar, durante um curto período de tempo, alimentos frescos e bebidas.

Guarde os produtos lácteos no compartimento destinado para o efeito no frigorífico.

As garrafas podem ser guardadas no respectivo suporte, ou na prateleira para garrafas existente na porta.

A carne crua deve ser guardada num saco de polietileno, na segunda prateleira da parte de cima do frigorífico.

Deixe as bebidas e alimentos quentes arrefecerem antes de os colocar no frigorífico.

Sugere-se que não mantenha alimentos congelados sobre a tampa da gaveta para saladas para fins de descongelação.

As outras prateleiras podem ser utilizadas para esse fim.



### Atenção

Guarde álcool concentrado apenas na vertical e hermeticamente fechado.



### Atenção

Não guarde substâncias explosivas nem recipientes com gases inflamáveis (natas enlatadas, aerossóis, etc.) no equipamento. Existe **perigo de explosão**.

## Congelar

### Congelar alimentos

A área de congelação está marcada com o símbolo .

Pode utilizar o equipamento para congelar alimentos frescos, bem como para guardar alimentos pré-congelados. Por favor, consulte as recomendações dadas na embalagem do seu alimento.



#### Atenção

Não congele bebidas gaseificadas já que a garrafa pode rebentar quando o líquido estiver congelado.

Tenha cuidado com os produtos congelados, como os cubos de gelo coloridos.

Não ultrapasse a capacidade de congelação do equipamento por um período superior a 24 horas. Consulte o panfleto das Funcionalidades Técnicas.

Para manter a qualidade dos alimentos, o congelamento deve ser efectuado o mais rapidamente possível.

Assim, a capacidade de congelação não será excedida, e a temperatura no interior do congelador não aumentará.



#### Atenção

Mantenha os alimentos já congelados sempre separados dos alimentos guardados frescos.

Quando congelar alimentos quentes, o compressor de arrefecimento funcionará até os alimentos estarem completamente congelados. Esta situação pode provocar, temporariamente, um arrefecimento excessivo do compartimento de refrigeração.

Se tiver dificuldade em abrir a porta do compartimento do congelador ou do de alimentos frescos após ter sido fechada, não se preocupe. Esta situação deve-se à diferença de pressão de compensação. Após alguns minutos a porta abrir-se-á normalmente.

Ouvirá um som de vácuo logo após o fecho da porta. Esta situação é bastante normal.

### Fazer cubos de gelo

Encha as formas para gelo até 3/4 da sua capacidade e coloque-as no congelador. Assim que a água se transformar em gelo, pode retirar os cubos.

Nunca utilize objectos pontiagudos, como facas ou garfos, para remover os cubos de gelo. Este procedimento pode causar lesões!

Deixe os cubos de gelo descongelarem ligeiramente, ou coloque o fundo da forma em água durante um curto espaço de tempo.

### Descongelação do equipamento

**O equipamento é um frigorífico no-frost. Por isso não se formará qualquer acumulação de gelo na área de armazenamento.**

No entanto, existirá um descongelador automático na área de evaporação deste equipamento quando for necessário. A água é vertida para o reservatório na parte posterior do equipamento e evapora-se automaticamente através do aquecimento do compressor.

Assegure-se de que o reservatório está correctamente fixado sobre o compressor.



#### Avisos!

As ventoinhas dentro dos compartimentos de alimentos frescos e de congelação circulam ar frio. Nunca introduza objectos através da protecção. Não permita que as crianças brinquem com a ventoinha de alimentos frescos e de congelação.

Nunca armazene produtos que contenham gás inflamável (por exemplo, latas de aerossóis, etc.) ou substâncias explosivas.

Não cubra as prateleiras com materiais de protecção que possam obstruir a circulação de ar. Não permita que as crianças brinquem com o frigorífico nem com os controlos.

Não obstrua as protecções da ventoinha para assegurar que obtém o melhor desempenho possível do seu equipamento. **(Item 9 e Item 10)**

#### Aviso!

O seu equipamento está munido de 2 ventoinhas de circulação que são essenciais para o desempenho do seu frigorífico. Por favor, assegure-se que as ventoinhas não estão bloqueadas (paradas) ou danificadas pelos alimentos ou embalagens. Bloquear (parar) ou danificar a ventoinha pode resultar num aumento da temperatura interna do congelador (Descongelação).

## **Substituição da lâmpada interior (Item 11)**

No caso da lâmpada se encontrar fundida, é muito fácil substituí-la. Em primeiro lugar certifique-se que o frigorífico / congelador está desligado da corrente eléctrica, retirando para tal a ficha da tomada. Pegue numa chave de fendas plana e introduza-a sem fazer grande força no espaço esquerdo entre a tampa da lâmpada e o compartimento interno. Depois, pressione cuidadosamente o cabo da chave de fendas para o lado esquerdo até que verifique que o pino esquerdo da tampa está desprendido. Repita este procedimento no espaço direito, porém, agora pressione cuidadosamente o cabo da chave de fendas para o lado direito. Se ambos os lados estiverem desapertados, a tampa poderá ser facilmente retirada.

Certifique-se que a lâmpada se encontra correctamente enroscada no casquilho. Ligue o aparelho à corrente eléctrica. Se a luz continuar a falhar, compre uma lâmpada do tipo E14 de 15 Watts (máx.) para casquilho de rosca na loja de produtos eléctricos da sua área e instale-a.

Elimine com cuidado e imediatamente a lâmpada defeituosa.

Se tiver substituído a lâmpada, por favor volte a colocar a tampa na sua posição anterior.

Certifique-se que a tampa fique correctamente encaixada.

## **Limpeza e cuidados**

### **Superfícies interior e exterior**



#### **Atenção**

**Retire sempre o cabo de alimentação da tomada ou desligue o interruptor de circuito antes de limpar.**

Limpe o exterior com água morna e um detergente neutro.

Nunca utilize produtos abrasivos ou agentes ácidos.

Seque o compartimento interior.

Tenha cuidado para evitar que a água entre em contacto com as ligações eléctricas do controlo de temperatura ou com a luz interior.

Se o equipamento não for utilizado durante um longo período de tempo, desligue o cabo de alimentação da tomada e retire todos os alimentos. Limpe o equipamento e mantenha a porta aberta.

Para manter o aspecto do equipamento, pode polir o exterior e os acessórios da porta com uma cera de silicone.

Limpe o condensador na parte posterior do equipamento, uma vez por ano, utilizando um pincel ou um aspirador. A acumulação de pó provoca um aumento do consumo de energia. Inspeccione, regularmente, as juntas da porta. Limpe apenas com água e seque completamente.

### **Limpar os acessórios**

#### **Prateleiras da porta:**

Retire todos os alimentos das prateleiras da porta. Levante a tampa da prateleira e puxe-a lateralmente.

Remova a parte inferior da prateleira da porta, empurrando-a para cima.

#### **Recipiente de recolha de água (tina):**

Certifique-se de que a tina na parte posterior do equipamento está sempre limpa.

Solte cuidadosamente o encaixe da tina do compressor, empurrando-o com uma ferramenta (chave de fendas), de modo a poder retirar a tina.

Levante a tina, limpe-a e seque-a.

Efectue a montagem pela ordem inversa.

#### **Gavetas:**

Para limpar uma gaveta, puxe-a o mais que puder, incline-a para cima e, em seguida, retire-a completamente (Item 7-8).

## Notas e dicas práticas

### Arrefecimento

- Limpe os vegetais e os alimentos frescos antes de os guardar na gaveta.
- Embale ou envolva sempre os alimentos, ou coloque-os num recipiente adequado, antes de os guardar no frigorífico.
- Envolve os alimentos que não podem ser guardados a temperaturas baixas em sacos de polietileno (ananases, melões, pepinos, tomates, etc.).
- Os alimentos com cheiro forte ou susceptíveis de ganharem cheiro devem ser envolvidos em película aderente ou guardados em material à prova de odores.
- Mantenha os alimentos frescos separados dos alimentos cozinhados, para evitar a contaminação por bactérias.
- Nunca mantenha carne fresca no frigorífico por um período superior a 2 ou 3 dias.
- Retire todos os alimentos enlatados da respectiva lata, e guarde-os num recipiente adequado.
- Consulte a data de validade indicada na embalagem do alimento.
- Não obstrua a circulação do ar no interior do frigorífico, cobrindo as prateleiras.
- Nunca deixe substâncias perigosas ou venenosas dentro do frigorífico.
- Verifique sempre se os alimentos que estejam guardados há muito tempo estão em condições de serem consumidos.
- Não guarde alimentos frescos e cozinhados no mesmo recipiente.
- Feche a porta imediatamente após a ter aberto, para evitar o consumo desnecessário de energia.
- Não utilize objectos duros ou pontiagudos para remover o gelo formado.
- Não coloque alimentos quentes no seu equipamento.

### Congelar

- Deixe sempre os alimentos congelarem num recipiente que permita drenar a água de descongelamento.
- Não exceda a capacidade máxima de descongelamento quando congelar alimentos frescos (Consulte a secção "Congelar")
- Não dê às crianças gelados e cubos de gelo directamente do congelador.  
A baixa temperatura pode provocar queimaduras do frio nos lábios.
- Nunca volte a congelar alimentos descongelados. Estes alimentos devem ser consumidos em 24 horas. Os alimentos só podem voltar a ser congelados depois de terem sido cozinhados.
- Não retire os alimentos congelados com as mãos molhadas.
- Guarde apenas alimentos frescos e em perfeito estado.
- Utilize sempre material de embalagem apropriado para evitar a penetração de odores ou a degradação dos alimentos.
- Guarde os alimentos pré-congelados de acordo com as instruções fornecidas nas embalagens.
- Congele os alimentos cozinhados em pequenas quantidades. Este método assegura uma congelação rápida e mantém a qualidade dos alimentos.
- Não congele líquidos em garrafas ou recipientes hermeticamente fechados.  
Os recipientes/garrafas podem rebentar a baixas temperaturas.
- Transporte os alimentos pré-congelados em sacos adequados e coloque-os no congelador o mais rapidamente possível.  
Descongele sempre os alimentos no compartimento do frigorífico.



**Exemplos de utilização**

Vinho branco, cerveja e água mineral	esfrie antes de utilizar
Bananas	não guarde num refrigerador
Peixe ou restos	guarde apenas em sacos de polietileno
Queijo	utilize contentores herméticos ou sacos de polietileno. Para obter os melhores resultados, retire do frigorífico uma hora antes de consumir.
Melões	guarde apenas durante um curto período de tempo, utilize embalagens herméticas/envolventes
Carne crua e de aves	não guarde juntamente com alimentos sensíveis, como alimentos cozinhados ou leite

**Colocação dos alimentos**

Prateleiras do compartimento do congelador	Diversos alimentos congelados, tais como carne, peixe, gelado, legumes, etc.
Suporte para ovos	Ovo
Prateleiras do compartimento do frigorífico	Alimentos em panelas, pratos cobertos e recipientes fechados
Prateleiras da porta do compartimento do frigorífico	Pequenos alimentos embalados ou bebidas (tais como leite, sumo de frutas e cerveja)
Gaveta para frutos e legumes	Legumes e frutas
Legumes e frutas	Iguarias (queijo, manteiga, chouriços, etc.).

**Recomendação de definição**

Mans.io

Compartimento do congelador Ajuste	Compartimento do frigorífico Ajuste	Explicações
-18 ou -20°C	4°C	Este é o ajuste normal recomendado.
-22 ou -24°C	4°C	Estes ajustes são recomendados quando a temperatura ambiente excede 30°C.
Quick Freeze (Congelação Rápida)	4°C	Utilize quando quiser congelar os seus alimentos rapidamente. O seu frigorífico voltará ao seu modo anterior quando o processo terminar.
-18°C ou mais frio	2°C	Se achar que o compartimento do frigorífico não está suficientemente frio devido às condições quentes ou à frequente abertura e fecho da porta.
-18°C ou mais frio	Quick Fridge (Refrigeração rápida)	Pode-o utilizar quando o compartimento do seu frigorífico estiver sobrecarregado ou se desejar arrefecer rapidamente os seus alimentos. Recomenda-se que active a função de refrigeração rápida 4-8 horas antes de colocar os alimentos.

## **Ruídos normais de funcionamento**

**Existem vários ruídos que são perfeitamente normais devido ao funcionamento do sistema de arrefecimento do equipamento;**

- Os ruídos de sibilos, ebulição ou borbulhar são causados pela circulação do líquido de refrigeração no interior do sistema. Estes ruídos podem continuar a ser ouvidos durante um curto espaço de tempo após o compressor se desligar.
- Os ruídos súbitos ou estalidos são causados pela expansão e contracção das paredes interiores ou de alguns componentes no interior do frigorífico.
- Os zumbidos ou sibilos e outros ruídos são causados pelo compressor. Estes ruídos são ligeiramente mais altos no arranque do compressor, e vão baixando quando o equipamento atinge as temperaturas de funcionamento.

**Também para evitar vibrações e ruídos assegure-se de que;**

- O seu frigorífico está nivelado em todos os quatro pés.
- O frigorífico não está em contacto com as paredes, objectos circundantes ou armários e mobiliário da cozinha.
- Latas, garrafas ou pratos dentro do frigorífico não estão a tocar uns nos outros.
- Todas as prateleiras estão montadas correctamente dentro do frigorífico e portas.

## **Conselho prático sobre a redução do consumo de energia**

1. Certifique-se que o equipamento está localizado em áreas bem ventiladas, longe de qualquer fonte de calor (fogão, radiador, etc.). Ao mesmo tempo, a localização do equipamento deve ser de tal modo que o impeça de estar sob a incidência directa de raios solares.
2. Certifique-se que os alimentos comprados como refrigerados/congelados sejam colocados no equipamento logo que possível, especialmente durante o Verão. É recomendado usar sacos térmicos para transportar estes alimentos para casa.

3. Recomendamos que faça a descongelação de embalagens retiradas do compartimento do congelador no compartimento do refrigerador. Para isto, a embalagem a ser descongelada deve ser colocada num recipiente para que a água resultante da descongelação não se derrame no compartimento do refrigerador. Recomendamos que inicie a descongelação pelo menos 24 horas antes de usar o alimento congelado.
4. Recomendamos que procure abrir a porta o mínimo possível.
5. Não mantenha a porta do equipamento aberta mais do que o necessário e certifique-se de que a porta fica bem fechada depois de ser aberta. Quando as portas estão abertas, o ar quente entra nos compartimentos frigorífico/congelador e o equipamento consome mais energia para arrefecer os alimentos. Por isso, por favor, não abra frequentemente as portas a fim de poupar energia e para manter os alimentos a uma temperatura ideal de armazenamento.
6. O volume máximo de armazenamento de alimentos congelados é atingido sem usar a gaveta do meio e a superior localizadas ambas no compartimento do congelador. O consumo de energia do seu equipamento é indicado quando o compartimento do congelador está totalmente carregado, sem usar a gaveta do meio e a gaveta superior.
7. Não bloqueie a grelha da ventoinha do congelador ao colocar alimentos na frente. Deverá ser sempre deixada uma distância de abertura de, no mínimo, 3 cm na frente da grelha da ventoinha do congelador para permitir o fluxo de ar necessário para congelar eficientemente o compartimento.
8. Activar a "Função de poupança de energia". Quando a Função de Poupança de energia está activa, todos os ícones no visor desligarão excepto o ícone de poupança de energia. Todos os ícones estarão acesos se a porta dos alimentos frescos estiver aberta ou for tocado o visor.
9. As definições de temperatura recomendada são +4°C e -20°C para os compartimentos de alimentos frescos e do congelador respectivamente.

## O que fazer se....

### 1 - O equipamento não trabalha, mesmo estando ligado.

- Verifique se o cabo de alimentação está devidamente ligado!
- Verifique se a fonte de alimentação está em ordem, ou se um interruptor de circuito está fundido!
- Verifique o controlo de temperatura relativamente ao ajuste correcto!

### 2 - Existe uma falha de corrente.

Mantenha as portas do frigorífico fechadas. Os alimentos congelados não serão afectados se a falha de corrente for menor que a indicação "Tempo de conservação a partir da falha" (horas) mencionada no panfleto Funcionalidades Técnicas. Se a falha de corrente for superior, verifique o estado dos alimentos e consuma-os de imediato.

Também pode cozinhar os alimentos descongelados e, em seguida, voltar a congelá-los.

### 3- A luz interior não funciona.

Verifique a fonte de alimentação!

Verifique a instalação da lâmpada! Desligue o cabo de alimentação antes de verificar a lâmpada. (Também pode consultar a secção "Substituir a luz interior")

### 4- Há alarme de temperatura alta

Se a temperatura real do compartimento do congelador estiver alta, então o ícone alarme no visor (**Fig. 2/18**) acende. O ícone alarme desliga quando a temperatura actual do compartimento do congelador cai.

O alarme de temperatura alta pode surgir devido às seguintes situações:

- Armazenamento de alimentos quentes
- Ar quente no compartimento do congelador
- A porta do congelador foi deixada aberta durante um longo tempo.

Se o alarme de temperatura alta permanecer ligado por mais de 24 horas, contacte o serviço de apoio ao cliente.

O alarme de temperatura alta não fica activo nas 24 horas após ligar o equipamento à electricidade.

### 5- Há mensagens de erro e alarme

Em caso de ocorrer qualquer situação de falha devido à ligação dos fios do equipamento e depois o ícone do alarme no visor (**Fig. 2/18**) começa a piscar juntamente com a mensagem de erro relevante.

No caso de alguns caracteres (E0, E3, etc.) aparecerem no visor, contacte o serviço de apoio ao cliente.

O ícone alarme desliga apenas após a resolução da falha.

### 6 - Há falha na temperatura actual do congelador

O equipamento efectua o arrefecimento considerando a temperatura definida para o frigorífico. A temperatura actual do frigorífico exibida no visor, atingirá a temperatura definida adequada para o frigorífico, quando os produtos estão suficientemente frios.

Podem existir algumas oscilações na temperatura real do frigorífico mostrada no visor devido a: a) a porta do frigorífico é aberta / fechada frequentemente; b) carregar embalagens quentes dentro do frigorífico.

c) A porta do congelador é deixada aberta por um longo período de tempo

### 7 - Outras avarias possíveis

Nem todas as avarias implicam a nossa assistência ao cliente. Frequentemente, pode resolver o problema sem solicitar assistência técnica.

Antes de solicitar assistência, verifique se o problema foi provocado por um erro de funcionamento. Se for este o caso, e se a assistência tiver sido solicitada, será cobrado um valor mesmo se o equipamento estiver ao abrigo da garantia.

Se o problema persistir, contacte o representante ou a assistência ao cliente.

Quando telefonar, tenha disponível o tipo e número de série do equipamento. A placa de características está localizada no interior.

### Alarme da porta aberta

Há um vibrador embutido no equipamento que informará o cliente se a porta do frigorífico for deixada aberta por um minuto. Esse alarme é um alarme periódico e recorda ao cliente que a porta do frigorífico foi deixada aberta.

Não há nenhum alarme vibratório relativo à porta do congelador.

Para parar o alarme de porta aberta, basta pressionar qualquer botão no visor ou fechar a porta. Assim o alarme parará até à próxima vez.

### *Inverter as portas*

A porta do seu frigorífico está projectada para funcionar para ambos os lados à sua conveniência. Se pretender que a porta abra para o outro lado, por favor telefone ao serviço autorizado de manutenção mais próximo para lhe prestar assistência.



O símbolo  no produto ou na embalagem indica que este produto não pode ser tratado como lixo doméstico normal. Ao contrário, deve ser encaminhado para o ponto de recolha aplicável para a reciclagem de equipamentos eléctricos e electrónicos. Ao assegurar que este equipamento seja eliminado correctamente, ajudará a prevenir potenciais efeitos negativos ao meio ambiente e à saúde humana, causados pela eliminação inadequada deste produto. Para informações mais detalhadas sobre a reciclagem deste produto, contacte a câmara municipal local, o serviço de recolha de lixo doméstico ou a loja onde adquiriu o produto.

The image shows a template for an energy label. At the top left is the European Union flag. To its right is the word "ENERG" in large letters, with translations in Cyrillic (энергия), Greek (ενεργεια), and Chinese (Y IJA, IE IA) in smaller circles. Below this is a scale of energy efficiency classes represented by horizontal bars of varying lengths, labeled from A+++ at the top to D at the bottom. A large blue watermark "Mans.io" is overlaid on the scale. Below the scale, there are three lines of text: "ENERGIA · ЕНЕРГИЯ", "ΕΝΕΡΓΕΙΑ · ENERGIJA", and "ENERGY · ENERGIE · ENERGI". To the right of this text is a rounded rectangular box containing the unit "kWh/annum". At the bottom, there are three separate rounded rectangular boxes. The first contains an icon of a 1L milk carton with the letter "L" below it. The second contains a snowflake icon with a small box below it containing three asterisks and the letter "L". The third contains a speaker icon with the unit "dB" below it. In the bottom left corner of the label frame, the number "2010/1060" is printed.

Συγχαρητήρια που επιλέξατε το προϊόν μας, το οποίο σίγουρα θα σας παρέχει πολλά χρόνια καλής υπηρεσίας.

## **Η ασφάλεια προηγείται!**

Παρακαλούμε διαβάστε προσεκτικά το εγχειρίδιο οδηγιών χρήσης. Το εγχειρίδιο περιέχει σημαντικές πληροφορίες σχετικά με τον τρόπο χρήσης της συσκευής σας. Αν δεν τηρηθούν οι οδηγίες, ενδεχομένως να χάσετε το δικαίωμά σας για δωρεάν τεχνική εξυπηρέτηση κατά τη διάρκεια της εγγύησης. Φυλάξτε αυτό το εγχειρίδιο σε ασφαλές μέρος και μεταβιβάστε το σε τυχόν επόμενους χρήστες.

- Μη συνδέσετε την συσκευή σας στην παροχή ρεύματος αν δεν έχουν αφαιρεθεί όλα τα υλικά συσκευασίας και τα προστατευτικά μεταφοράς.
- Αν η συσκευή μεταφέρθηκε σε οριζόντια θέση, αφήστε την σε όρθια θέση για τουλάχιστον 12 ώρες πριν την ενεργοποιήσετε, για να επιτρέψετε στο σύστημα να επανέλθει στην κανονική του κατάσταση.
- Η συσκευή αυτή θα πρέπει να χρησιμοποιείται μόνο για τον σκοπό για τον οποίο προορίζεται, δηλ. για τη συντήρηση και την κατάψυξη τροφίμων.
- Δεν συνιστούμε τη χρήση αυτής της συσκευής σε κρύο χώρο χωρίς θέρμανση, π.χ. γκαράζ, θερμοκήπιο, προσάρτημα κτιρίου, παράπηγμα, εξωτερικό χώρο κλπ. Βλέπε 'Θέση εγκατάστασης'.
- Κατά την παραλαβή, ελέγξτε το προϊόν για να βεβαιωθείτε ότι δεν έχει ζημιές και ότι όλα τα μέρη και τα αξεσουάρ του είναι σε άριστη κατάσταση.
- Μη χρησιμοποιήσετε μια συσκευή που παρουσιάζει ζημιά. Εάν έχετε αμφιβολία, συμβουλευτείτε τον προμηθευτή σας.
- Μην επιτρέπετε σε παιδιά να παίζουν με τη συσκευή.
- Μην κάθεστε ή στέκεστε πάνω στη συσκευή και μην επιτρέπετε σε παιδιά να κάθονται ή να στέκονται πάνω στη συσκευή ή στα μέρη της που τραβιούνται προς τα έξω.
- Μην κρεμιέστε από την πόρτα της συσκευής.
- Η συσκευή σας δεν περιέχει φθοριωμένα ψυκτικά μέσα (CFC/HFC), αλλά περιέχει το ψυκτικό μέσο ισοβουτάνιο (R600a), ένα φυσικό αέριο που είναι πολύ συμβατό με το περιβάλλον. Το R600a αναφλέγεται εύκολα. Επομένως να βεβαιώνεστε ότι το ψυκτικό κύκλωμα δεν έχει υποστεί ζημιές είτε κατά τη μεταφορά είτε κατά τις εργασίες ή τη λειτουργία.  
Σε περίπτωση ζημιάς:
  - Αποφεύγετε τις γυμνές φλόγες, τις πηγές σπινθήρων και τις εύφλεκτες ουσίες.
  - Αερίστε αμέσως το χώρο όπου είναι τοποθετημένη η συσκευή.
  - Αν το ψυκτικό υγρό που διαφεύγει με ορμή από το κύκλωμα έρθει σε επαφή με τα μάτια σας, μπορεί να προκαλέσει τραυματισμό των ματιών.
- Ο ελεύθερος χώρος στο δωμάτιο όπου είναι εγκατεστημένη η συσκευή δεν πρέπει να είναι μικρότερος από 10 κυβικά μέτρα.
- Μην πετάξετε τη συσκευή στη φωτιά. Η συσκευή σας περιέχει στη μόνωση υλικά χωρίς χλωροφθοράνθρακες (CFC), τα οποία είναι εύφλεκτα.
- Παρακαλούμε να απευθυνθείτε στις τοπικές αρχές για πληροφορίες ως προς τις μεθόδους απόρριψης αποβλήτων και τους χώρους που διατίθενται για το σκοπό αυτό.

 **Προειδοποίηση-** Διατηρείτε ελεύθερα από περιορισμούς τα ανοίγματα εξαερισμού στο περίβλημα της συσκευής ή στην κατασκευή εντοιχισμού.

 **Προειδοποίηση-** Μη χρησιμοποιείτε μηχανικές διατάξεις ή άλλα μέσα για να επιταχύνετε τη διαδικασία της απόψυξης, εκτός από τα μέσα που συνιστά ο κατασκευαστής.

 **Προειδοποίηση-** Μην προκαλέσετε ζημιά στο κύκλωμα του ψυκτικού μέσου.

 **Προειδοποίηση-** Μη χρησιμοποιείτε ηλεκτρικές συσκευές μέσα στους χώρους φύλαξης τροφίμων της συσκευής, εκτός εάν αυτές είναι του τύπου που συνιστά ο κατασκευαστής.

- Αποφεύγετε να αγγίζετε το μεταλλικό πλέγμα του συμπυκνωτή στο πίσω μέρος της συσκευής γιατί υπάρχει κίνδυνος τραυματισμού.
- Σε περίπτωση ενδεχόμενης δυσλειτουργίας, πρώτα αποσυνδέστε τη συσκευή από την παροχή ρεύματος.
- Πριν τον καθαρισμό της συσκευής, πάντα να αποσυνδέετε την παροχή ρεύματος ή να διακόπτετε την παροχή από την ασφάλεια.  
Για την αποσύνδεση μην τραβάτε το καλώδιο . Να τραβάτε μόνο το φις.
- Οι επισκευές στον ηλεκτρικό εξοπλισμό επιτρέπεται να γίνονται μόνο από αδειούχους ειδικούς τεχνικούς. Αν το καλώδιο τροφοδοσίας έχει υποστεί ζημιά, για να αποφύγετε κινδύνους, αυτό θα πρέπει να αντικατασταθεί από τον κατασκευαστή, τον αντιπρόσωπό του για τεχνική εξυπηρέτηση ή άλλα άτομα με παρόμοια εξουσιοδότηση.

## Οδηγίες για τη μεταφορά

Η συσκευή θα πρέπει να μεταφέρεται μόνο σε όρθια θέση.

Πριν τη δοκιμή λειτουργίας στο κατάστημα, η συσκευασία της συσκευής πρέπει να είναι άθικτη. Μετά από μεταφορά σε οριζόντια θέση, η συσκευή μπορεί να τεθεί σε λειτουργία μόνο αφού περάσουν 12 ώρες από την τοποθέτησή της σε όρθια θέση.

Η συσκευή πρέπει να προστατεύεται από τη βροχή, την υγρασία και άλλες ατμοσφαιρικές επιδράσεις.

Ο κατασκευαστής δεν αναλαμβάνει καμία ευθύνη αν δεν τηρηθούν οι οδηγίες για την ασφάλεια.



### Απόρριψη αποβλήτων

Θέστε αμέσως την άχρηστη συσκευή εκτός δυνατότητας χρήσης.

Τραβήξτε το φισ από την πρίζα και κόψτε το καλώδιο ρεύματος. Αφαιρέστε ή καταστρέψτε τις ασφαλίσεις κουμπώματος ή μανδάλωσης πριν απορρίψετε τη συσκευή. Με αυτόν τον τρόπο εμποδίζετε να κλειδωθούν μέσα στη συσκευή παιδιά και να τεθεί σε κίνδυνο η ζωή τους.

## Αρχική ρύθμιση της συσκευής

- Μη χρησιμοποιείτε τη συσκευή σε δωμάτιο όπου υπάρχει ενδεχόμενο η θερμοκρασία να πέσει κάτω από τους 10°C τη νύχτα και/ή ειδικά το χειμώνα. Σε χαμηλότερες θερμοκρασίες η συσκευή ενδέχεται να μη λειτουργεί, με αποτέλεσμα τη μείωση του χρόνου διατήρησης των τροφίμων.

- Ο δείκτης της κατηγορίας κλίματος της συσκευής σας δίνεται στο φυλλάδιο Τεχνικές Προδιαγραφές και είναι γραμμένος στην πινακίδα στοιχείων μέσα στη συσκευή. Αυτός ο δείκτης προσδιορίζει τις κατάλληλες θερμοκρασίες περιβάλλοντος για τη λειτουργία, όπως εξηγείται πιο κάτω.

### Κατηγορία κλίματος περιβάλλοντος

### Θερμοκρασίες

SN .....	+10 °C έως 32 °C
N .....	+16 °C έως 32 °C
ST .....	+16 °C έως 38 °C
T .....	+16 °C έως 43 °C
SN-ST .....	+10 °C έως 38 °C
SN-T .....	+10 °C έως 43 °C

## Θέση εγκατάστασης

Τοποθετείτε τη συσκευή, όπως φαίνεται στην εικόνα, μόνο σε ξηρούς χώρους οι οποίοι μπορούν να αερίζονται.

Αποφεύγετε την απ' ευθείας έκθεση της συσκευής σε ηλιακό φως ή σε πηγές θερμότητας, όπως θερμάστρες ή θερμαντικά σώματα.

Αν αυτό δεν μπορεί να αποφευχθεί, πρέπει να τηρούνται οι εξής ελάχιστες αποστάσεις:

Ηλεκτρικές θερμάστρες: 3,00 εκ.

Θερμαντικό σώμα: 3,00 εκ.

Συσκευές ψύξης: 2,50 εκ.

- Εξασφαλίστε επαρκή κυκλοφορία αέρα για τη συσκευή σας.

- Βεβαιωθείτε ότι υπάρχει διαθέσιμος αρκετός χώρος γύρω από τη συσκευή για να εξασφαλίζεται ανεμπόδιστη κυκλοφορία του αέρα **(Εικ. 3)**.

Τοποθετήστε τους δύο πλαστικούς αποστάτες που σας παρέχονται μαζί με τη συσκευή στον συμπυκνωτή στο πίσω μέρος της συσκευής, περιστρέφοντας τους κατά 1/4 της στροφής **(Εικ. 4)**.

- Η συσκευή θα πρέπει να τοποθετείται σε ομαλή επιφάνεια. Τα δύο μπροστινά πόδια μπορούν να ρυθμιστούν όπως απαιτείται **(Εικ. 5)**. Για να βεβαιωθείτε ότι η συσκευή σας είναι σε κατακόρυφη θέση, ρυθμίστε τα δύο μπροστινά πόδια περιστρέφοντάς τα δεξιόστροφα ή αριστερόστροφα, μέχρι η συσκευή να είναι σε σταθερή επαφή με το δάπεδο.

Η σωστή ρύθμιση των ποδιών συντελεί στην αποφυγή υπερβολικών κραδασμών και θορύβου.

## Ηλεκτρικές συνδέσεις



### Προειδοποίηση

Η συσκευή αυτή πρέπει να γειωθεί.

- Ελέγξτε αν ο τύπος και η τάση του παρεχόμενου ρεύματος στην περιοχή σας αντιστοιχούν με τις τιμές που αναφέρονται στην πινακίδα στοιχείων στο εσωτερικό της συσκευής.

- Η ηλεκτρική ασφάλεια της συσκευής εξασφαλίζεται μόνον όταν το σύστημα γείωσης του σπιτιού έχει εγκατασταθεί σύμφωνα με τους κανονισμούς.

- Όταν τοποθετείτε τη συσκευή στη θέση της προσέξτε να μην πατήσει το καλώδιο ρεύματος γιατί το καλώδιο θα υποστεί βλάβη.

- Φροντίστε να εξασφαλίσετε ότι το φισ θα παραμείνει εύκολα προσπελάσιμο. Μη χρησιμοποιείτε πολύπριζο ή καλώδιο επέκτασης.

## Γνωρίστε τη συσκευή σας



### Προειδοποίηση

Οι πιο κάτω πληροφορίες σχετικά με τα αξεσουάρ παρέχονται μόνο για αναφορά. Τα πιο κάτω αξεσουάρ ενδεχομένως να μην είναι ακριβώς ίδια με αυτά της συσκευής σας.

#### Εικόνα 1

- A)** Χώρος συντήρησης  
**B)** Χώρος κατάψυξης

1. Πίνακας ελέγχου
2. Εσωτερικός φωτισμός
3. Ανεμιστήρας χώρου συντήρησης
4. Υποδοχές μπουκαλιών κρασιού
5. Ρυθμιζόμενα ράφια θαλάμου
6. Κάλυμμα συρταριού λαχανικών
7. Συρτάρια λαχανικών
8. Χώρος "ζώνης φρεσκάδας" (έντονης ψύξης)
9. Στήριγμα θήκης για παγάκια & θήκη για παγάκια
10. Χώρος ταχείας κατάψυξης
11. Χώροι φύλαξης κατεψυγμένων τροφίμων
12. Ρυθμιζόμενα μπροστινά πόδια
13. Διαμέρισμα γαλακτοκομικών
14. Ράφι για βάζα
15. Ράφι για μπουκάλια
16. Ανεμιστήρας κατάψυξης

Οι ανεμιστήρες προορίζονται να παρέχουν κυκλοφορία αέρα στο χώρο.

## Πριν την έναρξη λειτουργίας

Πριν αρχίσετε να χρησιμοποιείτε τη συσκευή σας, θα πρέπει να ελέγξετε πάλι τα ακόλουθα σημεία για λόγους ασφαλείας:

- Στέκεται η συσκευή σωστά στο δάπεδο;
- Υπάρχει αρκετός χώρος για καλή κυκλοφορία του αέρα;
- Είναι καθαρό το εσωτερικό της συσκευής; (Δείτε επίσης την ενότητα "Καθαρισμός και φροντίδα")
- Τώρα συνδέστε τη συσκευή στο δίκτυο παροχής ρεύματος.

Ο συμπιεστής ενεργοποιείται. Το εσωτερικό φως ανάβει όταν ανοίγει η πόρτα της συντήρησης.

Μην τοποθετήσετε τρόφιμα στο ψυγείο έως ότου η θερμοκρασία του έχει φθάσει στο επιθυμητό επίπεδο.

## Ρύθμιση της θερμοκρασίας λειτουργίας

Η θερμοκρασία του χώρου Συντήρησης και του χώρου Κατάψυξης μπορεί να ρυθμιστεί μέσω του ηλεκτρονικού πίνακα ενδείξεων (**Εικ. 2**)

### Πίνακας ελέγχου

#### Λειτουργίες ελέγχου

Ανατρέχοντας στην Εικόνα 2, στη συσκευή διατίθενται οι εξής λειτουργίες.

1. Ένδειξη θερμοκρασίας χώρου Κατάψυξης
2. Λειτουργία ρύθμισης θερμοκρασίας χώρου Κατάψυξης
3. Λειτουργία Ταχεία Κατάψυξη
4. Ένδειξη Ταχείας Κατάψυξης
5. Ένδειξη θερμοκρασίας χώρου Συντήρησης
6. Λειτουργία ρύθμισης θερμοκρασίας χώρου Συντήρησης
7. Λειτουργία Ταχεία Ψύξη
8. Ένδειξη Ταχεία Ψύξη
9. Λειτουργία Eco Fuzzy (Ειδική οικονομική χρήση)
10. Ένδειξη Eco Fuzzy (Ειδικής οικονομικής χρήσης)
11. Λειτουργία Διακοπές
12. Ένδειξη λειτουργίας Διακοπών
13. Λειτουργία Ενεργειακή Απόδοση
14. Ένδειξη Ενεργειακής Απόδοσης
15. Λειτουργία Κλειδώμα Πλήκτρων
16. Ένδειξη Κλειδώματος πλήκτρων
17. Ένδειξη Υψηλής θερμοκρασίας/ Προειδοποίησης σφάλματος
18. Ένδειξη Οικονομικής χρήσης



## Περιγραφή των λειτουργιών ελέγχου

**1. Ένδειξη θερμοκρασίας χώρου Κατάψυξης**  
Δείχνει τη θερμοκρασία που ρυθμίστηκε για το χώρο Κατάψυξης.

### 2. Λειτουργία ρύθμισης θερμοκρασίας χώρου Κατάψυξης

Η λειτουργία αυτή σας επιτρέπει να ρυθμίσετε τη θερμοκρασία του χώρου κατάψυξης. Πατήστε το κουμπί αυτό για να ρυθμίσετε τη θερμοκρασία του χώρου κατάψυξης σε -18, -20, -22 ή -24 βαθμούς.

### 3. Λειτουργία Ταχεία Κατάψυξη

Η ένδειξη Ταχεία Κατάψυξης είναι αναμμένη όταν είναι ενεργή η λειτουργία Ταχεία Κατάψυξη. Για να ακυρώσετε τη λειτουργία αυτή πιέστε πάλι το κουμπί Ταχεία Κατάψυξης. Η ένδειξη Ταχεία Κατάψυξης θα σβήσει και η λειτουργία της κατάψυξης θα επιστρέψει στις κανονικές ρυθμίσεις. Αν δεν την ακυρώσετε εσείς, η λειτουργία Ταχεία Κατάψυξη θα ακυρωθεί αυτόματα μετά από 4 ώρες ή όταν ο χώρος κατάψυξης επιτύχει την επιθυμητή θερμοκρασία. Αν θέλετε να καταψύξετε μεγάλες ποσότητες νωπών τροφίμων, πιέστε το κουμπί Ταχεία Κατάψυξης πριν τοποθετήσετε τα τρόφιμα στο χώρο κατάψυξης. Αν πατήσετε επανειλημμένα σε σύντομο διάστημα το κουμπί Ταχεία Κατάψυξης, ο συμπιεστής δεν θα αρχίσει να λειτουργεί αμέσως γιατί θα ενεργοποιηθεί το ηλεκτρονικό σύστημα προστασίας. Αυτή η λειτουργία δεν συνεχίζεται μετά την αποκατάσταση διακοπής ρεύματος.

### 4. Ένδειξη Ταχείας Κατάψυξης

Το εικονίδιο αυτό αναβοσβήνει ως κινούμενη εικόνα όταν είναι ενεργή η λειτουργία Ταχεία Κατάψυξη.

**5. Ένδειξη θερμοκρασίας χώρου Συντήρησης**  
Δείχνει τη θερμοκρασία που ρυθμίστηκε για το χώρο Συντήρησης.

### 6. Λειτουργία ρύθμισης θερμοκρασίας χώρου Συντήρησης

Η λειτουργία αυτή σας επιτρέπει να ρυθμίσετε τη θερμοκρασία του χώρου συντήρησης. Πατήστε το κουμπί αυτό για να ρυθμίσετε τη θερμοκρασία του χώρου συντήρησης σε 8, 6, 4 ή 2 βαθμούς.

### 7. Λειτουργία Ταχεία Ψύξη

Όταν πιέσετε το κουμπί Ταχείας Ψύξης, η θερμοκρασία του χώρου θα είναι πιο ψυχρή από τις ρυθμισμένες τιμές. Η λειτουργία αυτή μπορεί να χρησιμοποιηθεί για τρόφιμα που απαιτείται να ψυχθούν πολύ γρήγορα στο χώρο συντήρησης. Αν θέλετε να κρυώσετε μεγάλες ποσότητες νωπών τροφίμων, συνιστάται να ενεργοποιήσετε αυτή τη λειτουργία πριν τοποθετήσετε τα τρόφιμα στο ψυγείο. Η ένδειξη Ταχείας Συντήρησης είναι αναμμένη όταν είναι ενεργή η λειτουργία Ταχεία Συντήρησης. Για να ακυρώσετε τη λειτουργία αυτή, πιέστε πάλι το κουμπί Ταχείας Ψύξης. Η ένδειξη Ταχείας Ψύξης θα σβήσει και η λειτουργία της συντήρησης θα επιστρέψει στις κανονικές ρυθμίσεις. Αν δεν την ακυρώσετε εσείς, η λειτουργία Ταχεία Ψύξη θα ακυρωθεί αυτόματα μετά από 2 ώρες ή όταν ο χώρος συντήρησης επιτύχει την επιθυμητή θερμοκρασία. Η λειτουργία αυτή δεν συνεχίζεται μετά την αποκατάσταση διακοπής ρεύματος.

### 8. Ένδειξη Ταχεία Ψύξη

Το σύμβολο αυτό αναβοσβήνει ως κινούμενη εικόνα όταν είναι ενεργή η λειτουργία Ταχεία Ψύξη.

### 9. Λειτουργία Eco Fuzzy (Ειδική οικονομική χρήση)

Όταν πατηθεί το κουμπί Eco-Fuzzy, ενεργοποιείται η λειτουργία Eco-Fuzzy και ανάβει η ένδειξη Eco-Fuzzy. Όταν ενεργοποιηθεί αυτή η λειτουργία, το ψυγείο θα αρχίσει να λειτουργεί με το πιο οικονομικό πρόγραμμα τουλάχιστον 6 ώρες αργότερα και θα ανάψει η ένδειξη οικονομικής χρήσης. Για να απενεργοποιήσετε τη λειτουργία Eco Fuzzy πατήστε πάλι το κουμπί Eco Fuzzy.

### 10. Ένδειξη Eco Fuzzy (Ειδικής οικονομικής χρήσης)

Το σύμβολο αυτό ανάβει όταν είναι ενεργή η λειτουργία Eco Fuzzy.

### 11. Λειτουργία Διακοπές

Για να ενεργοποιήσετε τη λειτουργία Διακοπές πατήστε και κρατήστε πατημένο για 3 δευτερόλεπτα το πλήκτρο Eco-Fuzzy, ώστε να ανάψει η ένδειξη Διακοπών. Η ψύξη του χώρου Συντήρησης σταματά και η θερμοκρασία του χώρου Συντήρησης σταθεροποιείται στους 15 βαθμούς για την αποτροπή ανάπτυξης δυσάρεστων οσμών. Όταν είναι ενεργή η λειτουργία αυτή, η ένδειξη θερμοκρασίας χώρου Συντήρησης δεν θα εμφανίζει τη θερμοκρασία. Για να απενεργοποιήσετε τη λειτουργία Διακοπές, πιέστε και κρατήστε πατημένο το πλήκτρο Eco-Fuzzy για 3 δευτερόλεπτα.

**12. Ένδειξη λειτουργίας Διακοπών**

Αυτή η ένδειξη ανάβει όταν είναι ενεργή η λειτουργία Διακοπές.

**13. Λειτουργία Ενεργειακή Απόδοση**

Όταν πατηθεί το κουμπί Ενεργειακής Απόδοσης, θα ενεργοποιηθεί η λειτουργία Ενεργειακή Απόδοση και θα ανάψει η ένδειξη Ενεργειακής Απόδοσης. Αν είναι ενεργή η λειτουργία Ενεργειακή Απόδοση, θα σβήσουν όλες οι ενδείξεις, εκτός από την ένδειξη Ενεργειακής Απόδοσης. Η λειτουργία αυτή θα απενεργοποιηθεί όταν πατηθεί οποιοδήποτε κουμπί ή ανοιχτεί πόρτα. Οι ενδείξεις θα επιστρέψουν στις κανονικές ρυθμίσεις και η ένδειξη Ενεργειακής Απόδοσης θα παραμείνει αναμμένη. Αν δεν πατήσετε κανένα κουμπί και δεν ανοίξετε την πόρτα εντός 5 λεπτών ενώ είναι ακόμα αναμμένη η ένδειξη Ενεργειακής Απόδοσης, η λειτουργία Ενεργειακή Απόδοση θα ενεργοποιηθεί πάλι και οι ενδείξεις θα σβήσουν. Αν πιέσετε το κουμπί Ενεργειακής Απόδοσης ενώ δεν είναι ενεργή η λειτουργία αλλά η ένδειξη είναι ακόμα αναμμένη, θα απενεργοποιηθεί η λειτουργία Ενεργειακή Απόδοση και θα σβήσει η ένδειξη Ενεργειακής Απόδοσης.

**14. Ένδειξη Ενεργειακής Απόδοσης**

Η ένδειξη αυτή ανάβει όταν επιλεγεί η λειτουργία Ενεργειακή Απόδοση.

**15. Λειτουργία Κλειδωμα Πλήκτρων**

Όταν πατήσετε για 3 δευτερόλεπτα το κουμπί Κλειδώματος Πλήκτρων, η λειτουργία Κλειδωμα Πλήκτρων θα ενεργοποιηθεί και θα ανάψει η ένδειξη Κλειδώματος Πλήκτρων. Όταν είναι ενεργή αυτή η λειτουργία, δεν θα λειτουργεί κανένα κουμπί. Για να απενεργοποιήσετε αυτή τη λειτουργία πατήστε πάλι και κρατήστε πατημένο για 3 δευτερόλεπτα το κουμπί Κλειδώματος Πλήκτρων.

**16. Ένδειξη Κλειδώματος πλήκτρων**

Η ένδειξη αυτή ανάβει όταν είναι ενεργή η λειτουργία Κλειδωμα Πλήκτρων.

**17. Ένδειξη Υψηλής θερμοκρασίας/ Προειδοποίησης σφάλματος**

Αυτή η φωτεινή ένδειξη ανάβει σε περιπτώσεις προβλημάτων με υψηλή θερμοκρασία και προειδοποιήσεων για σφάλματα.

**18. Ένδειξη Οικονομικής χρήσης**

Η ένδειξη Οικονομικής Χρήσης ανάβει όταν ο χώρος κατάψυξης έχει ρυθμιστεί στους  $-18^{\circ}\text{C}$ . Η ένδειξη Οικονομικής Χρήσης σβήνει αν επιλεγεί η λειτουργία Ταχεία Ψύξη ή Ταχεία Κατάψυξη.

**Ψύξη****Αποθήκευση των τροφίμων**

Ο χώρος συντήρησης προορίζεται για βραχυπρόθεσμη φύλαξη νωπών τροφίμων και ποτών.

Αποθηκεύετε τα γαλακτοκομικά προϊόντα στο ειδικό γι' αυτά διαμέρισμα του ψυγείου.

Τα μπουκάλια μπορούν να διατηρούνται στην υποδοχή μπουκαλιών ή στο ράφι μπουκαλιών της πόρτας.

Το ωμό κρέας διατηρείται καλύτερα σε σακούλα πολυαιθυλενίου τοποθετημένη στο δεύτερο ράφι από το πάνω μέρος του ψυγείου.

Αφήνετε τα ζεστά φαγητά και ποτά να κρυώσουν σε θερμοκρασία δωματίου πριν τα τοποθετήσετε στο ψυγείο.

Συνιστάται να μην τοποθετείτε κατεψυγμένα τρόφιμα για απόψυξη πάνω στο κάλυμμα του συρταριού λαχανικών.

Για απόψυξη μπορούν να χρησιμοποιηθούν τα άλλα ράφια.

**Προσοχή**

Να αποθηκεύετε δοχεία με υγρά μεγάλης περιεκτικότητας σε οινόπνευμα μόνο σε όρθια θέση και σφιστά κλεισμένα.

**Προσοχή**

Μην αποθηκεύετε στη συσκευή εκρηκτικές ουσίες ή δοχεία με εύφλεκτα προωθητικά αέρια (έτοιμη σαντιγί σε μεταλλικά δοχεία, δοχεία σπρέι κλπ.). **Υπάρχει κίνδυνος έκρηξης.**

## Κατάψυξη

### Κατάψυξη τροφίμων

Ο χώρος κατάψυξης επισημαίνεται με το σύμβολο .

Μπορείτε να χρησιμοποιήσετε τη συσκευή για την κατάψυξη νωπών τροφίμων, καθώς και για τη φύλαξη ήδη κατεψυγμένων τροφίμων. Ανατρέξτε στις συστάσεις που αναγράφονται στη συσκευασία των τροφίμων σας.



#### Προσοχή

Μην καταψύχετε αεριούχα ποτά, καθώς το υγρό που παγώνει μπορεί να σπάσει το μπουκάλι.

Να είστε προσεκτικοί με κατεψυγμένα προϊόντα όπως χρωματιστά παγάκια.

Μην υπερβαίνετε την 24ωρη ικανότητα κατάψυξης που χαρακτηρίζει τη συσκευή σας. Δείτε το φυλλάδιο Τεχνικά Χαρακτηριστικά.

Για να διατηρηθεί η ποιότητα των τροφίμων, η κατάψυξή τους πρέπει να γίνεται όσο το δυνατόν πιο σύντομα.

Έτσι δεν θα ξεπεραστεί η ικανότητα κατάψυξης και δεν θα ανέβει η θερμοκρασία μέσα στην κατάψυξη.



#### Προσοχή

Διατηρείτε τα ήδη κατεψυγμένα τρόφιμα πάντα χωριστά από τρόφιμα που μόλις τοποθετήθηκαν.

Όταν καταψύχετε καυτό φαγητό, ο συμπιεστής ψύξης θα λειτουργεί έως ότου το φαγητό καταψυχθεί τελείως. Αυτό μπορεί προσωρινά να προκαλέσει υπερβολική ψύξη στο χώρο της συντήρησης.

Αν δυσκολεύεστε να ανοίξετε την πόρτα της κατάψυξης ή της συντήρησης αμέσως μετά το κλείσιμό της, μην ανησυχήσετε. Αυτό οφείλεται στη διαφορά πίεσης. Μετά από λίγα λεπτά οι πιέσεις θα εξισωθούν και η πόρτα θα μπορεί να ανοίξει κανονικά.

Θα ακούσετε έναν ήχο κενού αμέσως μόλις κλείσετε την πόρτα. Αυτό είναι πολύ φυσιολογικό.

### Πώς να φτιάχνετε παγάκια

Γεμίστε το δίσκο για παγάκια με νερό ως τα 3/4 της στάθμης και βάλτε τον στην κατάψυξη. Μόλις το νερό παγώσει μπορείτε να βγάλετε τα παγάκια.

Ποτέ μη χρησιμοποιήσετε αιχμηρά αντικείμενα όπως μαχαίρια ή πιρούνια για να βγάλετε τα παγάκια. Υπάρχει κίνδυνος τραυματισμού!

Αντί γι' αυτό αφήστε τα παγάκια να λιώσουν ελαφρά ή βάλτε το κάτω μέρος του δίσκου για λίγο σε καυτό νερό.

### Απόψυξη της συσκευής

**Η συσκευή αυτή είναι ψυγείο με αυτόματη απόψυξη. Έτσι δεν θα υπάρχει συσσώρευση πάχνης στο εσωτερικό του χώρου αποθήκευσης τροφίμων.**

Ωστόσο, όταν χρειάζεται θα υπάρχει αυτόματη απόψυξη στην περιοχή εξάτμισης της συσκευής. Το νερό συλλέγεται σε ένα δοχείο στην πίσω πλευρά της συσκευής και εξατμίζεται αυτόματα λόγω της θερμότητας του συμπιεστή.

Βεβαιωθείτε ότι το δοχείο έχει στερεωθεί σωστά πάνω από το συμπιεστή.



#### Προειδοποιήσεις!

Οι ανεμιστήρες στο εσωτερικό του χώρου κατάψυξης και του χώρου συντήρησης εξασφαλίζουν την κυκλοφορία κρύου αέρα. Ποτέ μην εισάγετε οποιοδήποτε αντικείμενο μέσα από τον προφυλακτήρα. Μην επιτρέπετε σε παιδιά να παίζουν με τον ανεμιστήρα του χώρου συντήρησης και του χώρου κατάψυξης. Ποτέ μην αποθηκεύσετε προϊόντα που περιέχουν εύφλεκτο προωθητικό αέριο (π.χ. δοχεία διανομής, σπρέι κλπ.) ή εκρηκτικές ουσίες. Μην καλύπτετε τα ράφια με οποιαδήποτε προστατευτικά υλικά, τα οποία μπορεί να εμποδίζουν την κυκλοφορία του αέρα. Μην επιτρέπετε σε παιδιά να παίζουν με τη συσκευή ή να πειράζουν τα συστήματα ελέγχου. Μην τοποθετείτε αντικείμενα μπροστά από τους προφυλακτήρες των ανεμιστήρων, για να εξασφαλίσετε το βέλτιστο αποτέλεσμα από τη συσκευή σας. **(Εικ. 9 και Εικ. 10)**

#### Προειδοποίηση!

Η συσκευή σας διαθέτει 2 ανεμιστήρες κυκλοφορίας του αέρα που είναι απαραίτητοι για τη λειτουργία του ψυγείου. Βεβαιωθείτε ότι οι ανεμιστήρες δεν μπλοκάρονται (δεν είναι σταματημένοι) και δεν εμποδίζονται από τρόφιμα ή συσκευασίες. Το μπλοκάρισμα (σταμάτημα) ή παρεμπόδιση του ανεμιστήρα μπορεί να έχει ως αποτέλεσμα την αύξηση στην εσωτερική θερμοκρασία του χώρου κατάψυξης (απόψυξη των τροφίμων).

## Αντικατάσταση της εσωτερικής λάμπας (εικόνα 11)

Σε περίπτωση που η λάμπα πάψει να λειτουργεί, είναι εύκολο να αντικατασταθεί. Πρώτα βεβαιωθείτε ότι το ψυγείο / καταψύκτης έχει αποσυνδεθεί από την τροφοδοσία ρεύματος αφαιρώντας το φως από την πρίζα. Πάρτε ένα κατσαβίδι με ίσια μύτη και τοποθετήστε το προσεκτικά χωρίς να ασκήσετε δύναμη στο αριστερό διάκενο ανάμεσα στο κάλυμμα της λάμπας και το εσωτερικό του θαλάμου. Κατόπιν πιέστε τη λαβή του κατσαβιδιού προσεκτικά προς την αριστερή πλευρά έως ότου προσέξετε ότι έχει αποσυνδεθεί ο αριστερός πείρος του καλύμματος. Επαναλάβετε αυτή τη διαδικασία στο δεξιό διάκενο, αλλά τώρα πιέστε τη λαβή του κατσαβιδιού προσεκτικά προς τη δεξιά πλευρά. Αν έχουν αποσυνδεθεί και οι δύο πλευρές, το κάλυμμα μπορεί να αφαιρεθεί εύκολα. Κατόπιν βεβαιωθείτε ότι η λάμπα είναι βιδωμένη καλά στην υποδοχή της. Συνδέστε τη συσκευή στην παροχή ρεύματος. Αν το φως πάλι δεν λειτουργεί, προμηθευτείτε μια ανταλλακτική λάμπα E14 βιδωτού τύπου μέγ. ισχύος 15 Watt από το τοπικό σας κατάστημα ηλεκτρικών ειδών και κατόπιν τοποθετήστε την. Πετάξτε αμέσως με ασφαλή τρόπο την καμένη λάμπα. Αφού αλλάξετε τη λάμπα, τοποθετήστε πάλι το κάλυμμα στην αρχική του θέση. Φροντίστε το κάλυμμα να κουμπώσει σωστά.

## Καθαρισμός και φροντίδα

### Εσωτερικές και εξωτερικές επιφάνειες



#### Προσοχή

**Πάντα να βγάξετε την πρίζα ή να διακόπτετε το ρεύμα από το διακόπτη ασφαλείας πριν τον καθαρισμό.**

Καθαρίζετε την εξωτερική επιφάνεια με χλιαρό νερό και ήπιο απορρυπαντικό.

Ποτέ μη χρησιμοποιείτε απορρυπαντικά, διαβρωτικούς ή όξινους παράγοντες.

Σκουπίστε τον εσωτερικό χώρο για να στεγνώσει.

Προσέχετε ώστε να μην έρχεται το νερό σε επαφή με τις ηλεκτρικές συνδέσεις του ρυθμιστή θερμοκρασίας ή του εσωτερικού φωτισμού.

Αν η συσκευή δεν πρόκειται να χρησιμοποιηθεί για μεγάλη χρονική περίοδο, αποσυνδέστε το καλώδιο ρεύματος από την πρίζα και αφαιρέστε όλα τα τρόφιμα. Καθαρίστε τη συσκευή και διατηρείτε την πόρτα ανοιχτή. Για να διατηρηθεί άθικτη η εμφάνιση της συσκευής σας, μπορείτε να γυαλίσετε την εξωτερική επιφάνεια και τα αξεσουάρ της πόρτας με κεριό σιλικόνης. Καθαρίζετε το συμπυκνωτή στο πίσω μέρος της συσκευής μια φορά το χρόνο με βούρτσα ή με ηλεκτρική σκούπα. Η συσσώρευση σκόνης έχει σαν αποτέλεσμα αυξημένη κατανάλωση ρεύματος. Επιθεωρείτε το λάστιχο στεγανοποίησης της πόρτας σε τακτά διαστήματα. Καθαρίζετε το μόνο με νερό και σκουπίζετε το ώστε να στεγνώνει εντελώς.

### Καθαρισμός των αξεσουάρ

#### Ράφια της πόρτας:

Αφαιρέστε όλα τα τρόφιμα από τα ράφια της πόρτας.

Σηκώστε το κάλυμμα του ραφιού προς τα πάνω και τραβήξτε το προς το πλάι για να βγει.

Αφαιρέστε το κάτω μέρος του ραφιού της πόρτας σπρώχνοντάς το προς τα επάνω.

#### Δοχείο συλλογής (λεκάνη):

Βεβαιωθείτε ότι το δοχείο συλλογής στο πίσω μέρος της συσκευής είναι πάντα καθαρό.

Ξεπιάστε προσεκτικά το κούμπωμα του δοχείου από το συμπιεστή σπρώχνοντάς το με ένα εργαλείο (π.χ. κατσαβίδι) ώστε να μπορεί να αφαιρεθεί το δοχείο.

Σηκώστε το δοχείο, καθαρίστε το και σκουπίστε το για να στεγνώσει.

Τοποθετήστε το πάλι στη θέση του ακολουθώντας την αντίστροφη σειρά ενεργειών.

#### Συρτάρια λαχανικών και άλλα συρτάρια:

Για να καθαρίσετε ένα συρτάρι, τραβήξτε το έξω όσο το δυνατόν περισσότερο, ανασηκώστε το προς τα επάνω και κατόπιν τραβήξτε το τελείως έξω.

(Εικ. 7-8).

## Πρακτικές συμβουλές και παρατηρήσεις

### Ψύξη

- Καθαρίζετε τα νωπά τρόφιμα και λαχανικά πριν τα τοποθετήσετε στα συρτάρια λαχανικών.
- Πάντα να συσκευάζετε ή να τυλίγετε τα τρόφιμα ή να τα βάζετε σε κατάλληλο δοχείο, πριν τα φυλάξετε στο ψυγείο.
- Τοποθετείτε σε σακούλες πολυαιθυλενίου τα τρόφιμα που δεν είναι κατάλληλα για αποθήκευση σε χαμηλές θερμοκρασίες (ανανάς, πεπόνι, αγγούρια, ντομάτες κλπ.).
- Τρόφιμα με έντονη οσμή ή τρόφιμα με τάση να απορροφούν οσμές θα πρέπει να περιτυλίγονται με υλικό που είναι αεροστεγές ή εμποδίζει την απορρόφηση οσμών.
- Διατηρείτε τα νωπά τρόφιμα χωριστά από μαγειρεμένο φαγητό, για να αποφύγετε μόλυνση από βακτηρίδια.
- Ποτέ μην κρατάτε νωπό κρέας στο ψυγείο περισσότερο από 2 έως 3 ημέρες.
- Να αφαιρείτε το υπολειπόμενο φαγητό από το δοχείο της κονσέρβας και να το φυλάτε σε κατάλληλο δοχείο.
- Να συμβουλευέστε τις πληροφορίες για τη διάρκεια διατήρησης των τροφίμων που αναφέρονται στη συσκευασία τους.
- Μην εμποδίζετε την κυκλοφορία του αέρα μέσα στη συσκευή με το να καλύπτετε τα ράφια.
- Ποτέ μην αποθηκεύετε επικίνδυνες ή δηλητηριώδεις ουσίες μέσα στη συσκευή σας.
- Να ελέγχετε πάντα ως προς την καταλληλότητά τους για κατανάλωση τα τρόφιμα που έχουν αποθηκευτεί για μεγάλη χρονική περίοδο.
- Μην αποθηκεύετε νωπά και μαγειρεμένα τρόφιμα μαζί στο ίδιο δοχείο.
- Κλείνετε την πόρτα αμέσως μετά το άνοιγμα, για να αποφεύγετε την άσκοπη κατανάλωση ενέργειας.
- Μη χρησιμοποιείτε σκληρά ή αιχμηρά αντικείμενα για την αφαίρεση του πάγου που σχηματίζεται.
- Μην τοποθετείτε στο ψυγείο καυτό φαγητό.

### Κατάψυξη

- Να αφήνετε πάντα τα τρόφιμα να ξεπαγώνουν σε δοχείο που επιτρέπει να φεύγει το νερό που λιώνει.
- Όταν καταψύχετε νωπά τρόφιμα μην υπερβείτε τη μέγιστη επιτρεπόμενη ικανότητα κατάψυξης (δείτε την ενότητα "Κατάψυξη τροφίμων")
- Μη δίνετε στα παιδιά παγωτά ή παγωμένη γρανίτα κατ' ευθείαν από την κατάψυξη. Η χαμηλή θερμοκρασία μπορεί να προκαλέσει έγκαυμα από πάγωμα στα χείλη.
- Ποτέ μην καταψύχετε πάλι τρόφιμα που έχουν ξεπαγώσει. Τα τρόφιμα που έχουν ξεπαγώσει πρέπει να καταναλώνονται μέσα σε 24 ώρες. Τα τρόφιμα μπορούν να καταψυχθούν πάλι μόνον αφού μαγειρευτούν.
- Μη βγάζετε κατεψυγμένα τρόφιμα με υγρά χέρια.
- Να αποθηκεύετε μόνο φρέσκα και απόλυτα αναλλοίωτα τρόφιμα.
- Να χρησιμοποιείτε πάντα κατάλληλα υλικά συσκευασίας, για να αποφύγετε την είσοδο οσμών ή αλλοίωση των τροφίμων.
- Να αποθηκεύετε τα κατεψυγμένα τρόφιμα του εμπορίου σύμφωνα με τις οδηγίες που αναφέρονται στη συσκευασία.
- Να καταψύχετε το μαγειρεμένο φαγητό σε μικρές ποσότητες. Αυτό εξασφαλίζει ταχύτατη κατάψυξη και διατηρεί την ποιότητα του φαγητού.
- Μην καταψύχετε υγρά σε ερμητικά κλειστά μπουκάλια ή δοχεία. Τα μπουκάλια/δοχεία μπορεί να σπάσουν σε χαμηλές θερμοκρασίες.
- Να μεταφέρετε τα προ-κατεψυγμένα τρόφιμα σε κατάλληλες τσάντες και να τα τοποθετείτε στην κατάψυξη το συντομότερο δυνατό. Πάντα να ξεπαγώνετε τα κατεψυγμένα τρόφιμα στο χώρο της συντήρησης.

### Παραδείγματα χρήσης

Λευκό κρασί, μπίρα και μεταλλικό νερό	να ψύχονται πριν τη χρήση
Μπανάνες	να μη διατηρούνται στο ψυγείο
Ψάρι ή εντόσθια	να διατηρούνται μόνο σε σακούλες πολυαιθυλενίου
Τυρί	να χρησιμοποιείτε αεροστεγή δοχεία ή σακούλες πολυαιθυλενίου. Για καλύτερα αποτελέσματα βγάζετε το από το ψυγείο μια ώρα πριν την κατανάλωση.
Πεπόνι ή καρπούζι	να αποθηκεύονται μόνο για μικρή χρονική περίοδο, χρησιμοποιώντας αεροστεγή συσκευασία ή περιτύλιγμα
Ωμό κρέας και πουλερικά	να μην φυλάσσονται μαζί με ευαίσθητα τρόφιμα, όπως μαγειρεμένο φαγητό ή γάλα

### Τοποθέτηση των τροφίμων

Ράφια χώρου κατάψυξης	Διάφορα κατεψυγμένα τρόφιμα όπως κρέας, ψάρι, παγωτό, λαχανικά κλπ.
Αυγοθήκη	Αυγά
Ράφια χώρου συντήρησης	Τρόφιμα σε μαγειρικά σκεύη, καλυμμένα πιάτα και κλειστά δοχεία
Ράφια πόρτας χώρου συντήρησης	Μικρής ποσότητας και συσκευασμένα τρόφιμα ή ποτά (όπως γάλα, χυμός φρούτων και μπίρα)
Συρτάρι λαχανικών	Λαχανικά και φρούτα
Λαχανικά και φρούτα	Προϊόντα Delicatessen (τυρί, βούτυρο, αλλαντικά κλπ.)

### Συνιστώμενη ρύθμιση

Χώρος Κατάψυξης Ρύθμιση	Χώρος Συντήρησης Ρύθμιση	Επεξηγήσεις
-18 ή -20°C	4°C	Αυτή είναι η κανονικά συνιστώμενη ρύθμιση.
-22 ή -24°C	4°C	Οι ρυθμίσεις αυτές συνιστώνται όταν η θερμοκρασία περιβάλλοντος υπερβαίνει τους 30°C.
Ταχεία Κατάψυξη	4°C	Χρήση όταν θέλετε να καταψύξετε τα τρόφιμά σας σε σύντομο χρόνο. Το ψυγείο σας θα επιστρέψει στην κανονική λειτουργία όταν τελειώσει αυτή η διαδικασία.
-18°C ή μικρότερη	2°C	Αν θεωρείτε ότι ο χώρος συντήρησης του ψυγείου σας δεν είναι αρκετά κρύος λόγω θερμών συνθηκών περιβάλλοντος ή λόγω συχνού ανοίγματος και κλεισίματος της πόρτας.
-18°C ή μικρότερη	Ταχεία Ψύξη	Μπορείτε να την χρησιμοποιήσετε όταν ο χώρος συντήρησης είναι υπερφορτωμένος ή αν επιθυμείτε να ψύξετε πολύ γρήγορα τα τρόφιμά σας. Συνιστάται να ενεργοποιήσετε τη λειτουργία ταχείας ψύξης 4-8 ώρες πριν τοποθετήσετε τα τρόφιμα.

## Κανονικοί θόρυβοι λειτουργίας

Διάφοροι θόρυβοι κατά τη λειτουργία είναι φυσιολογικοί και οφείλονται στη λειτουργία του συστήματος ψύξης της συσκευής σας:

- Ήχοι κελαρύσματος, συριγμού, βρασίματος ή παραγωγής φυσαλίδων παράγονται από το ψυκτικό μέσο, το οποίο κυκλοφορεί μέσα στο ψυκτικό σύστημα. Αυτοί οι θόρυβοι μπορεί να ακούγονται για αρκετό διάστημα αφού διακοπεί η λειτουργία του συμπιεστή.
- Ξαφνικοί θόρυβοι, όπως τρίξιμο ή ελαφρό σκάσιμο προκαλούνται από τη διαστολή και συστολή των εσωτερικών τοιχωμάτων ή ορισμένων εξαρτημάτων μέσα στα διαμερίσματα του ψυγείου.
- Ήχοι βουητού, βόμβου, παλμικοί ή υψηλής συχνότητας προκαλούνται από το συμπιεστή. Αυτοί οι θόρυβοι είναι ελαφρά πιο έντονοι κατά το ξεκίνημα του συμπιεστή και η έντασή τους ελαττώνεται όταν η συσκευή φθάσει τις θερμοκρασίες λειτουργίας.

**Επίσης για να αποφύγετε ενοχλητικούς κραδασμούς και θορύβους βεβαιωθείτε ότι:**

- Το ψυγείο σας στέκεται κατακόρυφα ακουμπώντας και στα τέσσερα πόδια.
- Το ψυγείο σας δεν ακουμπάει σε τοίχους, σε γύρω αντικείμενα ή σε ντουλάπια κουζίνας και έπιπλα.
- Μεταλλικά δοχεία, μπουκάλια ή πιάτα μέσα στο ψυγείο δεν ακουμπούν και δεν χτυπούν μεταξύ τους.
- Όλα τα ράφια και οι θήκες είναι σωστά εγκατεστημένα μέσα στους χώρους και τις πόρτες του ψυγείου.

## Πρακτικές συμβουλές για τη μείωση της κατανάλωσης ηλεκτρικού ρεύματος

1. Βεβαιωθείτε ότι η συσκευή βρίσκεται σε καλά αεριζόμενες περιοχές, μακριά από οποιαδήποτε πηγή θερμότητας (κουζίνα, σώμα καλοριφέρ κλπ.). Επιπλέον, η τοποθέτηση της συσκευής πρέπει να γίνει σε σημείο που δεν δέχεται άμεση ηλιακή ακτινοβολία.
2. Βεβαιωθείτε ότι τα τρόφιμα που αγοράζετε σε ψυγμένη/κατεψυγμένη κατάσταση τοποθετούνται μέσα στη συσκευή όσο το δυνατόν συντομότερα, ειδικότερα το καλοκαίρι. Συνιστάται να χρησιμοποιείτε θερμικά μονωμένες σακούλες για να μεταφέρετε τα τρόφιμα στο σπίτι.
3. Συνιστούμε η απόψυξη των συσκευασιών που παίρνετε από το χώρο κατάψυξης να γίνεται στο χώρο συντήρησης. Για να το επιτύχετε αυτό, η συσκευασία που πρόκειται να αποψυχθεί πρέπει να τοποθετηθεί σε ένα δοχείο ώστε το νερό που προκύπτει από την απόψυξη δεν διαρρέει στο χώρο συντήρησης. Συνιστούμε να αρχίσετε την απόψυξη τουλάχιστον 24 ώρες πριν τη χρήση του κατεψυγμένου τροφίμου.
4. Συνιστούμε να μειώσετε στο ελάχιστο τις φορές που ανοίγετε την πόρτα.
5. Μην κρατάτε την πόρτα της συσκευής ανοικτή περισσότερο χρόνο απ' όσο είναι απαραίτητο και να βεβαιώνετε ότι η πόρτα έχει κλείσει καλά μετά από κάθε άνοιγμα. Όταν είναι ανοικτές οι πόρτες, εισέρχεται ζεστός αέρας στους χώρους συντήρησης/κατάψυξης και η συσκευή καταναλώνει περισσότερη ενέργεια για να κρυώσει τα τρόφιμα. Επομένως, μην ανοίγετε συχνά τις πόρτες, για να εξοικονομήτε ενέργεια και να διατηρείτε τα τρόφιμα σε ιδανική θερμοκρασία αποθήκευσης.
6. Ο μέγιστος χώρος αποθήκευσης κατεψυγμένων τροφίμων επιτυγχάνεται όταν δεν χρησιμοποιείτε το μεσαίο και το πάνω συρτάρι που παρέχονται στο χώρο κατάψυξης. Η αναφερόμενη τιμή κατανάλωσης ενέργειας της συσκευής σας αφορά πλήρες φορτίο στο χώρο κατάψυξης χωρίς χρήση του μεσαίου και πάνω συρταριού.
7. Μη φράζετε τη σχάρα του ανεμιστήρα της κατάψυξης τοποθετώντας μπροστά τρόφιμα. Για την αποτελεσματική κατάψυξη του χώρου, πρέπει πάντα να παραμένει ελεύθερος χώρος τουλάχιστον 3 εκ. μπροστά από τη σχάρα του ανεμιστήρα της κατάψυξης.
8. Ενεργοποιήστε τη "Λειτουργία εξοικονόμησης ενέργειας". Όταν είναι ενεργή η λειτουργία εξοικονόμησης ενέργειας, θα σβήσουν όλα τα εικονίδια από την οθόνη ενδείξεων εκτός από το εικονίδιο Εξοικονόμηση ενέργειας. Αν ανοίξετε την πόρτα του χώρου συντήρησης ή αγγίξετε την οθόνη, θα ανάψουν όλα τα εικονίδια.
9. Οι συνιστώμενες ρυθμίσεις θερμοκρασίας είναι +4°C και -20°C για το χώρο συντήρησης και κατάψυξης αντίστοιχα.

## Τι να κάνω, αν....

### 1- Η συσκευή δεν λειτουργεί, ακόμα και αν είναι ενεργοποιημένη.

- Ελέγξτε αν το καλώδιο ρεύματος έχει συνδεθεί κανονικά στην πρίζα!
- Ελέγξτε αν η παροχή ρεύματος είναι εντάξει ή αν έχει πέσει ο διακόπτης ασφαλείας!
- Ελέγξτε αν έχει ρυθμιστεί σωστά ο θερμοστάτης!

### 2- Γίνει διακοπή ρεύματος.

Κρατάτε τις πόρτες της συσκευής κλειστές. Τα κατεψυγμένα τρόφιμα δεν θα επηρεαστούν αν η διακοπή ρεύματος διαρκέσει λιγότερο από τη ένδειξη "Χρόνος Διατήρησης Σε Περίπτωση Βλάβης" (ώρες) που αναφέρεται στο φυλλάδιο Τεχνικές Προδιαγραφές. Αν η διακοπή ρεύματος διαρκέσει περισσότερο, ελέγξτε το φαγητό και καταναλώστε το αμέσως.

Μπορείτε επίσης να μαγειρέψετε το ξεπαγωμένο φαγητό και μετά να το καταψύξετε πάλι.

### 3- Δεν λειτουργεί το εσωτερικό φως.

Ελέγξτε την παροχή ρεύματος!

Ελέγξτε αν έχει εγκατασταθεί σωστά η λάμπα! Αποσυνδέστε το καλώδιο ρεύματος από την πρίζα πριν ελέγξετε τη λάμπα. (Δείτε επίσης την ενότητα "Αντικατάσταση της εσωτερικής λάμπας")

### 4- Υπάρχει ειδοποίηση υψηλής θερμοκρασίας

Αν η πραγματική θερμοκρασία του χώρου κατάψυξης είναι υψηλή, τότε ανάβει το εικονίδιο ειδοποίησης στην οθόνη ενδείξεων (Εικ. 2/18). Το εικονίδιο ειδοποίησης σβήνει όταν πέσει η πραγματική θερμοκρασία του χώρου κατάψυξης.

Η ειδοποίηση υψηλής θερμοκρασίας μπορεί να εμφανιστεί λόγω των κάτωθι καταστάσεων:

- Αποθήκευση θερμών τροφίμων
- Θερμός αέρας στο χώρο κατάψυξης
- Η πόρτα της κατάψυξης έμεινε ανοικτή για πολλή ώρα.

Αν η ειδοποίηση υψηλής θερμοκρασίας παραμείνει ενεργοποιημένη για περισσότερες από 24 ώρες, τότε επικοινωνήστε με το τμήμα εξυπηρέτησης πελατών.

Η ειδοποίηση υψηλής θερμοκρασίας δεν ενεργοποιείται εντός 24 ωρών από τη σύνδεση της συσκευής στην παροχή ηλεκτρικού ρεύματος.

### 5- Υπάρχει μήνυμα και ειδοποίηση σφάλματος

Σε περίπτωση που υπάρξει οποιαδήποτε κατάσταση προβλήματος λόγω της σύνδεσης της καλωδίωσης της συσκευής, τότε στην οθόνη ενδείξεων αρχίζει να αναβοσβήνει το εικονίδιο ειδοποίησης (Εικ. 2/18) μαζί με το αντίστοιχο μήνυμα σφάλματος.

Σε περίπτωση που στην οθόνη ενδείξεων εμφανίζονται ορισμένοι χαρακτήρες (E0, E3, ..κλπ.) τότε επικοινωνήστε με το τμήμα εξυπηρέτησης πελατών.

Το εικονίδιο ειδοποίησης σβήνει αμέσως μετά την αποκατάσταση του προβλήματος.

### 6- Υπάρχει πρόβλημα με την πραγματική θερμοκρασία της συντήρησης

Η ψύξη εκτελείται από τη συσκευή βάσει της τιμής ρύθμισης θερμοκρασίας συντήρησης. Η πραγματική θερμοκρασία της συντήρησης που εμφανίζεται στην οθόνη ενδείξεων θα φθάσει την επιλεγμένη ρύθμιση θερμοκρασίας συντήρησης όταν οι συσκευασίες είναι αρκετά κρύες.

Ίσως υπάρχουν ορισμένες διακυμάνσεις στην πραγματική θερμοκρασία συντήρησης που εμφανίζεται στην οθόνη, για τούς εξής λόγους: α) Η πόρτα του ψυγείου ανοίγει / κλείνει συχνά β) Ζεστές συσκευασίες τοποθετούνται στο ψυγείο. γ) Η πόρτα του ψυγείου έμεινε ανοικτή για πολλή ώρα

### 7- Άλλες ενδεχόμενες δυσλειτουργίες

Δεν χρειάζεται κάθε περίπτωση να αντιμετωπίζεται από την υπηρεσία μας τεχνικής εξυπηρέτησης. Πολύ συχνά μπορείτε να λύσετε εύκολα το πρόβλημα χωρίς να ζητήσετε τεχνική βοήθεια.

Πριν ζητήσετε τεχνική βοήθεια, ελέγξτε αν η δυσλειτουργία έχει προκληθεί από σφάλμα χειρισμού. Αν συμβαίνει κάτι τέτοιο, και έχει ζητηθεί τεχνική βοήθεια, θα γίνει κάποια χρέωση για την τεχνική εξυπηρέτηση, ακόμα κι αν η συσκευή είναι στην περίοδο της εγγύησης.

Αν το πρόβλημα επιμένει, παρακαλούμε απευθυνθείτε στον τοπικό σας κατάστημα πώλησης ή στην υπηρεσία μας εξυπηρέτησης πελατών.

Όταν καλέσετε παρακαλούμε να έχετε έτοιμα τα στοιχεία για τον τύπο και το αριθμό σειράς της συσκευής σας. Η πινακίδα στοιχείων βρίσκεται στο εσωτερικό της συσκευής.



### Ειδοποίηση Ανοικτής πόρτας

Στη συσκευή υπάρχει ενσωματωμένος βομβητής ο οποίος θα πληροφορήσει τον πελάτη αν η πόρτα της συντήρησης παραμείνει ανοικτή για ένα λεπτό. Αυτή είναι μια περιοδική ειδοποίηση που υπενθυμίζει στον πελάτη ότι η πόρτα της συντήρησης έχει παραμείνει ανοικτή.

Δεν υπάρχει βομβητής ειδοποίησης για την πόρτα της κατάψυξης.

Για να σταματήσετε την ειδοποίηση ανοικτής πόρτας, αρκεί να πατήσετε οποιοδήποτε κουμπί στην περιοχή της οθόνης ή να κλείσετε την πόρτα. Έτσι ο ήχος ειδοποίησης θα σταματήσει έως την επόμενη φορά.

### Αντιστροφή της φοράς ανοίγματος των πορτών

Η πόρτα του ψυγείου σας έχει σχεδιαστεί ώστε να ανοίγει και προς τις δύο κατευθύνσεις ανάλογα με την προτίμησή σας. Εάν θέλετε η πόρτα να ανοίγει προς την άλλη πλευρά, παρακαλούμε καλέστε την πλησιέστερη εξουσιοδοτημένη υπηρεσία συντήρησης για να σας βοηθήσει.



Το σύμβολο  στο προϊόν ή στη συσκευασία του δηλώνει ότι δεν επιτρέπεται να πετάξετε το προϊόν αυτό στα κοινά οικιακά απορρίμματα. Αντίθετα θα πρέπει να παραδοθεί στο αρμόδιο σημείο συλλογής για την ανακύκλωση ηλεκτρικών και ηλεκτρονικών συσκευών. Εξασφαλίζοντας τη σωστή απόρριψη του προϊόντος, θα βοηθήσετε στην πρόληψη ενδεχόμενων αρνητικών συνεπειών για το περιβάλλον και την ανθρώπινη υγεία, που αλλιώς θα μπορούσαν να προκληθούν από ακατάλληλο χειρισμό του προϊόντος αυτού ως αποβλήτου. Αν θέλετε να μάθετε περισσότερες λεπτομέρειες σχετικά με την ανακύκλωση αυτού του προϊόντος, απευθυνθείτε στην τοπική σας δημοτική αρχή, στην υπηρεσία αποκομιδής οικιακών απορριμμάτων ή στο κατάστημα όπου προμηθευτήκατε το προϊόν.

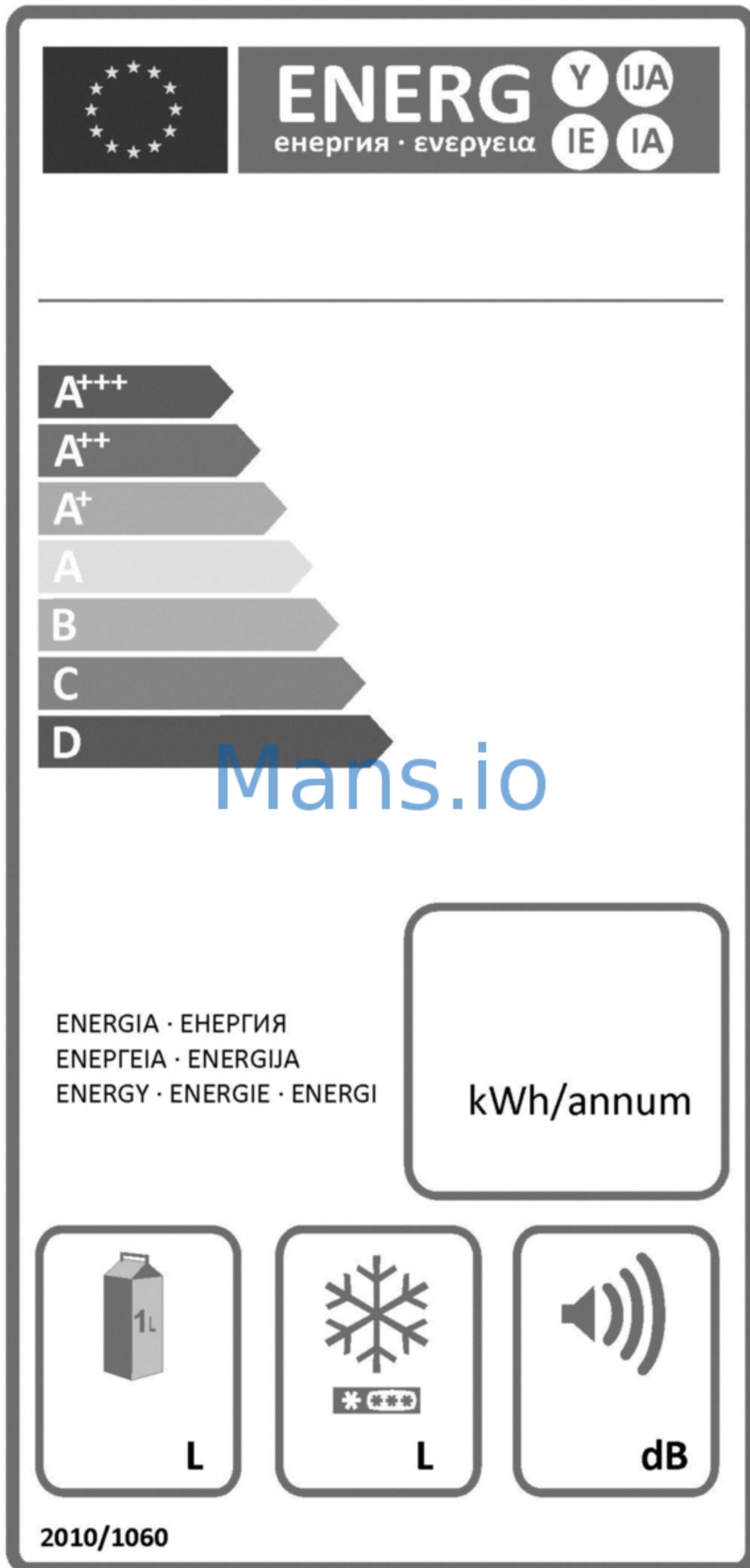

Mans.io

## TEKA GROUP

COUNTRY	CITY	COMPANY	TELEPHONE	FAX
Australia	Victoria	TEKA AUSTRALIA Pty. Ltd.	+ 61 3 9550 6100	+ 61 3 9550 6150
Austria	Wien	KÜPPERSBUSCH GesmbH	+ 43 1 866 800	+ 43 1 866 8082
Belgium	Zellik	B.V.B.A. KÜPPERSBUSCH S.P.R.L.	+ 32 2 466 8740	+ 32 2 466 7687
Bulgaria	Sofia	TEKA BULGARIA EOOD.	+ 35 92 9768 330	+ 35 92 9768 332
Chile	Santiago de Chile	TEKA CHILE, S.A.	+56 24 386 000	+ 56 24 386 097
China (Popular Republic)	Shanghai	TEKA INTERNATIONAL TRADING (Shanghai)	+ 86 21 511 688 41	+ 86 21 511 688 44
Czech Republic	Libe	TEKA CZ S.R.O.	+ 420 284 691 940	+ 420 284 691 923
Ecuador	Guayaquil	TEKA ECUADOR, S.A.	+ 593 4 2251174	+ 59 342 250 693
France	Cergy Pontoise	TEKA FRANCE S.A.S.	+ 33 1 343 01597	+ 33 1 343 01598
Germany	Haiger	TEKA KÜCHENTECHNIK GmbH	+ 49 27718141-0	+ 492 771 814 110
Greece	Athens	TEKA HELLAS A.E.	+ 30 210 9760283	+ 30 210 9712725
Hungary	Budapest	TEKA HUNGARY KFT	+ 36 13542110	+ 3 613 542 115
Indonesia	Jakarta	PT TEKA BUANA	+ 62 21 390 5274	+ 62 21 390 5279
Italy	Frosinone	TEKA ITALIA S.P.A.	+ 39 0775 898271	+ 39 0775 294681
Korea (Rep. of South)	Seoul	TEKA KOREA CO. LTD.	+ 82 2 599 4444	+ 82 222 345 668
Malaysia	Selangor Darul Ehsan	TEKA KÜCHENTECHNIK (MALAYSIA) SDN.	+ 603 7620 1600	+ 603 7620 1626
Mexico	Mexico D.F.	TEKA MEXICANA S.A. de C.V.	+ 52 555 133 0493	+ 52 55 5762 0517
Pakistan	Lahore	KÜPPERSBUSCH-TEKA PAKISTAN Pvt. Ltd.	+ 92 42 631 2182	+ 92 42 631 2183
Poland	Pruszków	TEKA POLSKA SP. ZO.O.	+ 48 22 7383270	+ 48 22 7383278
Portugal	Ilhavo	TEKA PORTUGAL, S.A.	+ 351 234 329 500	+ 351 234 325 457
Russia	Moscow	TEKA RUS LLC	+ 7 095 737 4690	+ 7 095 737 4689
Singapore	Singapore	TEKA SINGAPORE PTE. LTD.	+ 65 67342415	+ 65 67346881
Spain	Santander	TEKA INDUSTRIAL, S.A.	+ 34 942 355050	+ 34 942 324499
Thailand	Bangkok	TEKA (THAILAND) CO. LTD.	+ 66 2 6933237	+ 66 2 6933242
Turkey	Istanbul	TEKA TEKNİK MUTFAK	+ 90 212 288 3134	+ 90 212 274 56 86
Ukraine	Kiev	TEKA UA	+ 380 (44) 272 33 90	+ 380 (44) 279 58 54
United Arab Emirates	Dubai	TEKA KÜCHENTECHNIK MIDDLE EAST FZE	+ 971 4 887 2912	+ 971 4 887 2913
United Kingdom	Milton Abingdon	TEKA PRODUCTS LTD.	+ 44 1235 861916	+ 44 1235 835107
USA	Tampa	TEKA USA, INC.	+ 1 813 2888820	+ 1 813 2888604
Venezuela	Caracas	TEKA ANDINA, S.A.	+ 58 212 291 2821	+ 58 212 291 2825



**Teka Industrial S.A.**  
 C/Cajo, 17  
 39011 Santander (Spain)  
 Tel.: 34 - 942 355050  
 Fax: 34 - 942 347694  
<http://www.teka.es>

**Teka Küchentechnik GmbH**  
 Sechsheldener Str. 122  
 35708 Haiger (Germany)  
 Tel.: 49 - 2771 8141 0  
 Fax: 49 - 2771 8141 10  
<http://www.teka.com>